

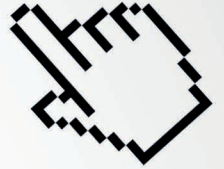

# SLIM VULCAN

MANUALE TECNICO



# MANUALE DI INSTALLAZIONE

**AUTOMAZIONI  
PER CANCELLI SCORREVOLI**

## **SLIM VULCAN**



**ATTENZIONE!!** Prima di effettuare l'installazione, leggere attentamente questo manuale che è parte integrante di questa confezione.

I nostri prodotti se installati da personale specializzato idoneo alla valutazione dei rischi, rispondono alle normative UNI EN 12453-EN 12445



Il marchio CE è conforme alla direttiva europea  
CEE 89/336 + 92/31 + 93/68 D.L. 04/12/1992 N. 476.

# INDICE

	Pag.
Composizione dell'imballo .....	2
Prospetto generale .....	3
Dati tecnici .....	3
Dimensioni .....	4
Collegamento tipo e sezione cavi .....	4
Considerazione per l'installazione .....	5
Modalità' di installazione .....	6
Inconvenienti : cause e soluzioni .....	7
Suggerimenti e sicurezza .....	8

## CONTENUTO DELL'IMBALLO

1- MOTORIDUTTORE

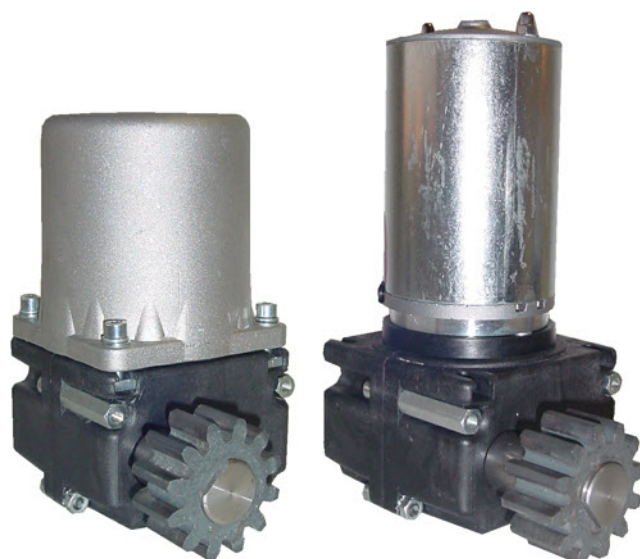

230V

24V

1- CONTROPIASTRA DI FISSAGGIO

1- CHIAVE SBLOCCO



1- CONDENSATORE (*per versioni 230Vca*)



## AUTOMAZIONE TIPO E NOMENCLATURA COMPONENTI

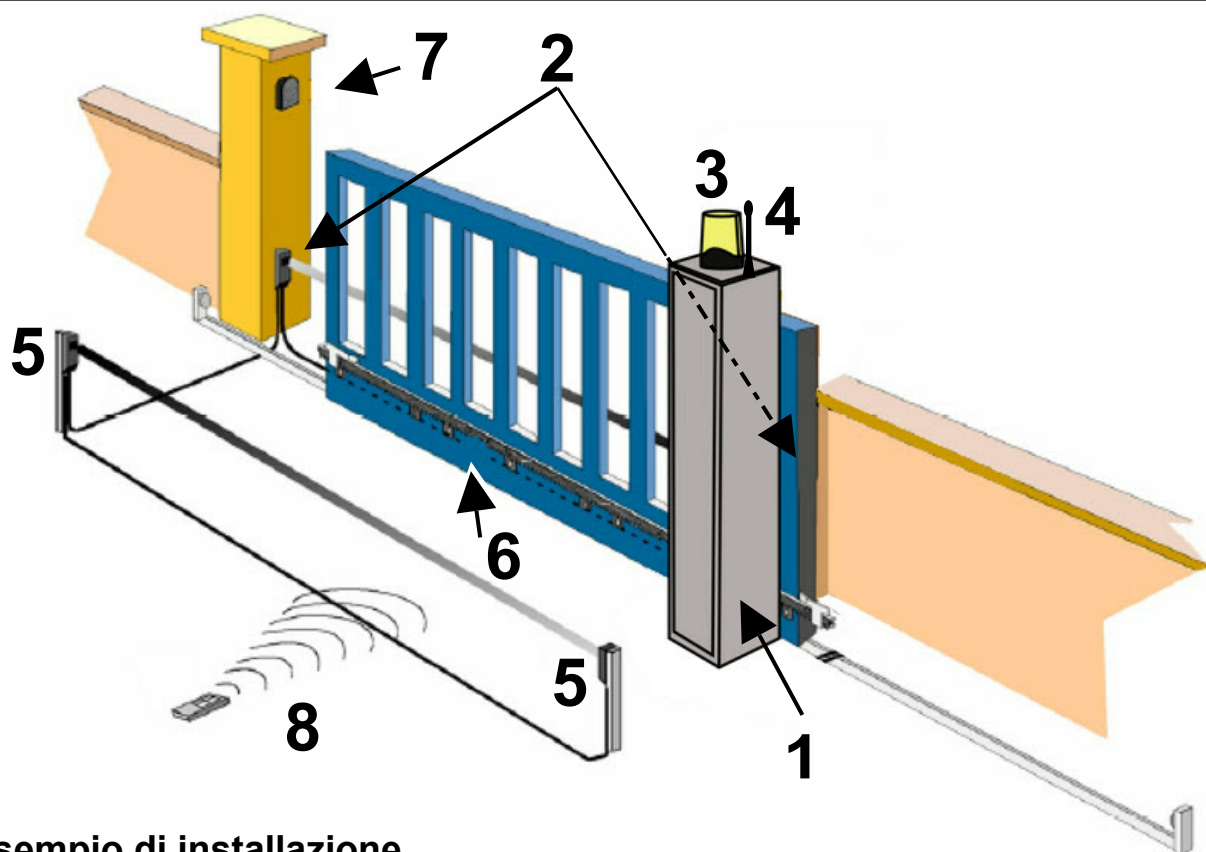

### Esempio di installazione

- |   |   |
|---|---|
| <p>1- Colonna con Motoriduttore e elettronica incorporata</p> <p>2- Fotocellula esterna</p> <p>3- Lampeggiatore</p> <p>4- Antenna</p> | <p>5- Fotocellula interna</p> <p>6- Cremagliera</p> <p>7- Selettore a chiave</p> <p>8- Radiocomando</p> |
|---|---|

DATI TECNICI	230V	24V
Peso Max anta	250 Kg	200 Kg
Alimentazione motore	230 Vac	24 Vdc
Assorbimento medio motore	1 A	3 A
Potenza motore	250 W	50 W
Giri motore RPM	1400	1800 Encoder
Condensatore	12,5 $\mu$ F	/
Sblocco di emergenza	Con chiave	
Temperatura di funzionamento	-20° C / +55° C	
Peso	4 Kg	3.5 Kg
Grado di protezione	IP 44	
Tempo di apertura	10 mt min	
Finecorsa (OPTIONAL)	Elettromeccanico/Magnetico	

## DIMENSIONI

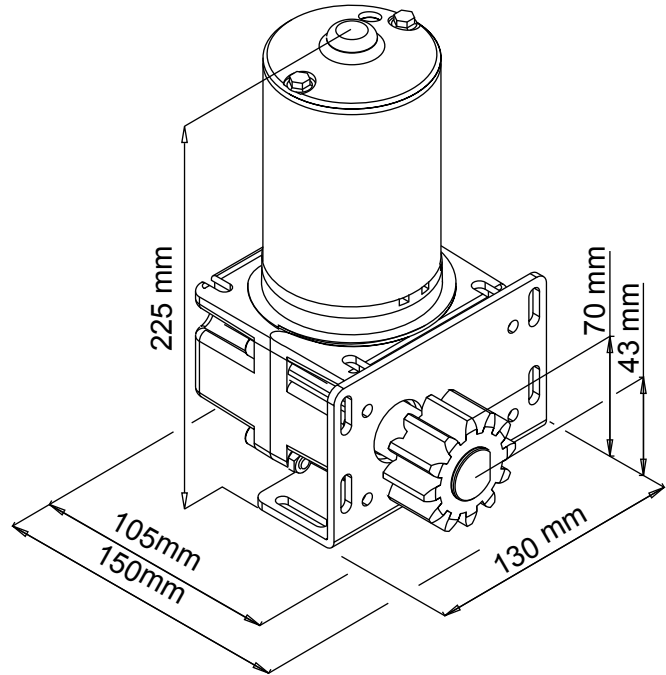
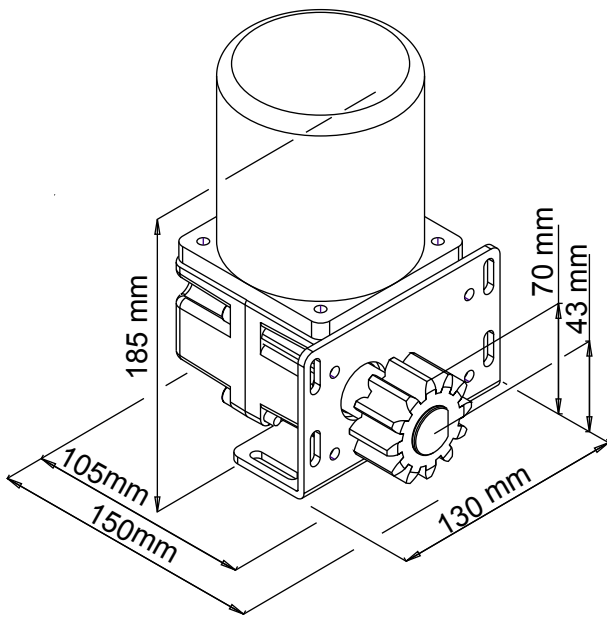

## COLLEGAMENTO TIPO E SEZIONE CAVI

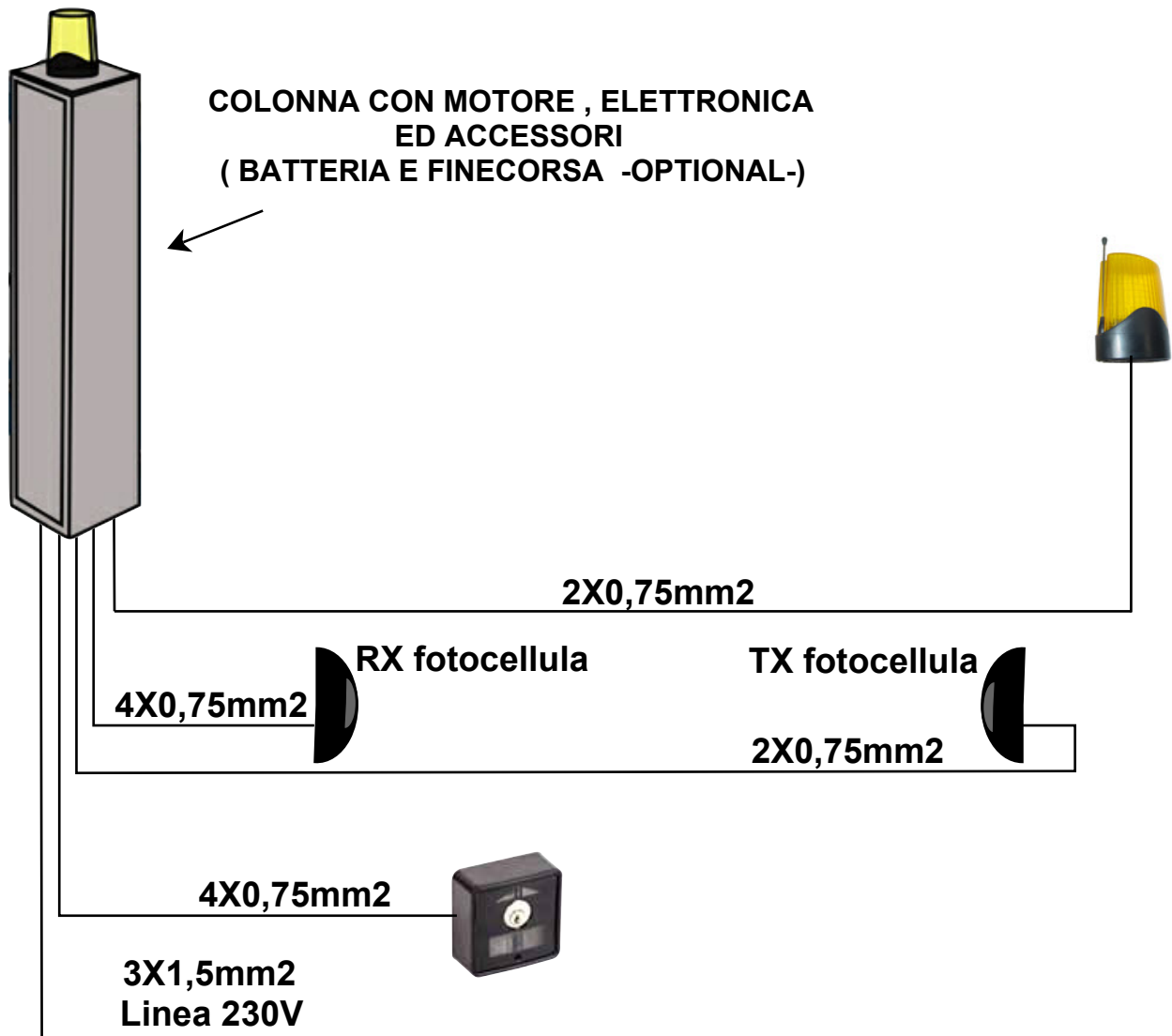

## CONSIDERAZIONI PER L'INSTALLAZIONE

- Le operazioni di installazione e collaudo devono essere eseguite solo da personale qualificato ai fini di garantire la corretta e sicura funzionalità del cancello automatico.
- La casa costruttrice, declina ogni responsabilità per i danni derivati da eventuali errate installazioni dovute ad incapacità e/o negligenza.
- Prima di procedere al montaggio dell'automatismo, si verifichi che il cancello sia perfettamente funzionante, inoltre, è opportuno verificare che la guida di scorrimento a terra (**V. Fig. 1**) non presenti malformazioni, che sia perfettamente a livello e che sia presente il fermo meccanico in apertura (**V. Fig. 2**) al fine di evitare che il cancello esca fuori dalle guide superiori (**V. Fig. 3**)

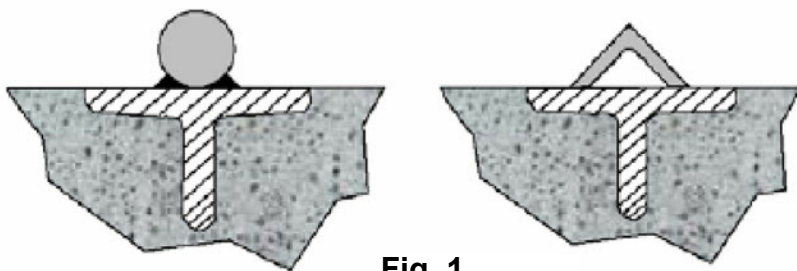

Fig. 1

Sezione arrotondata

Sezione a spigolo

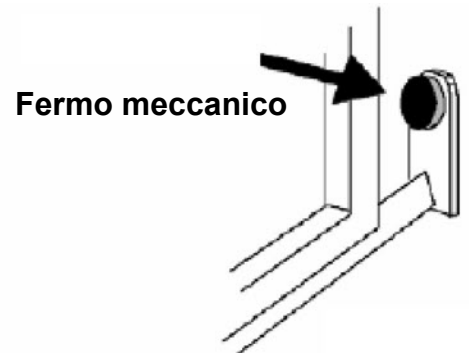

Fig. 2

- Verificare la guida di scorrimento superiore (**V. Fig. 3**) che sia ben salda e il cancello vi scorra liberamente.

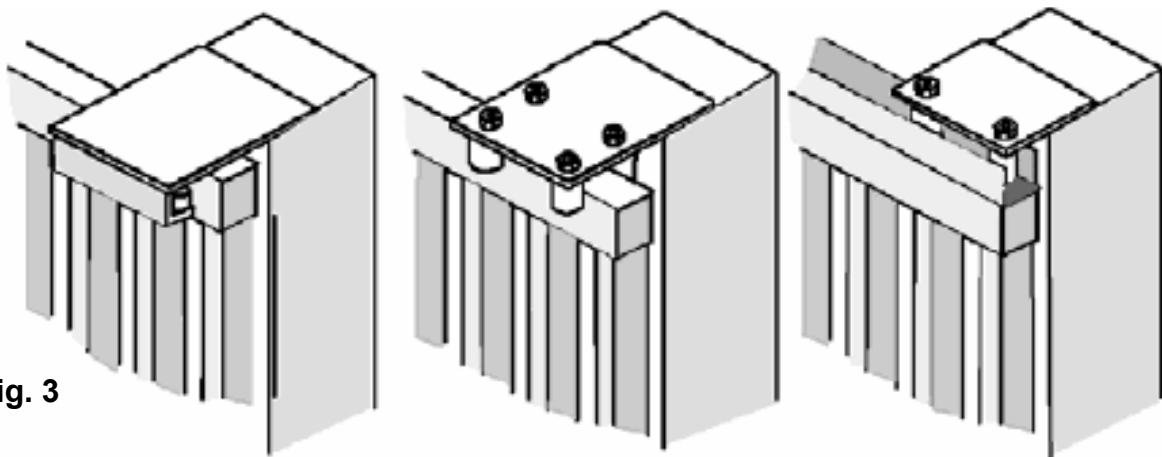

Fig. 3

- Verificare che le ruote (**V. Fig. 4**) utilizzate, siano idonee al tipo di guida a terra

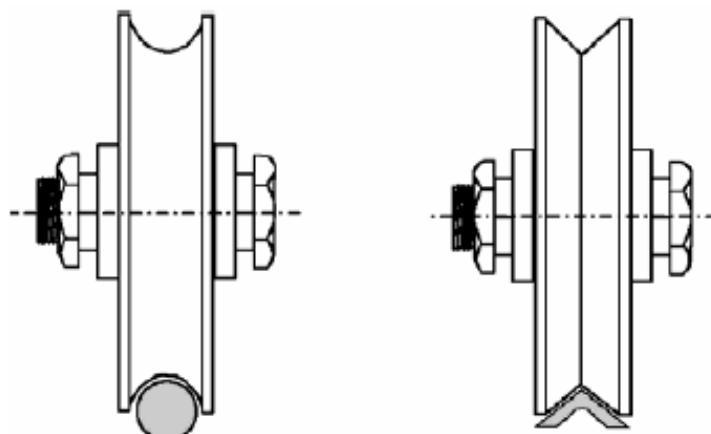

Fig. 4

## MODALITA' D'INSTALLAZIONE

### MONTAGGIO PIASTRA DI FISSAGGIO

Togliere il seeger ed estrarre l'ingranaggio dal motoriduttore, inserire la piastra e fissarla con le viti in dotazione (Fig. 1)

Fissare il motoriduttore utilizzando le asole presenti sulla piastra (Fig. 1)

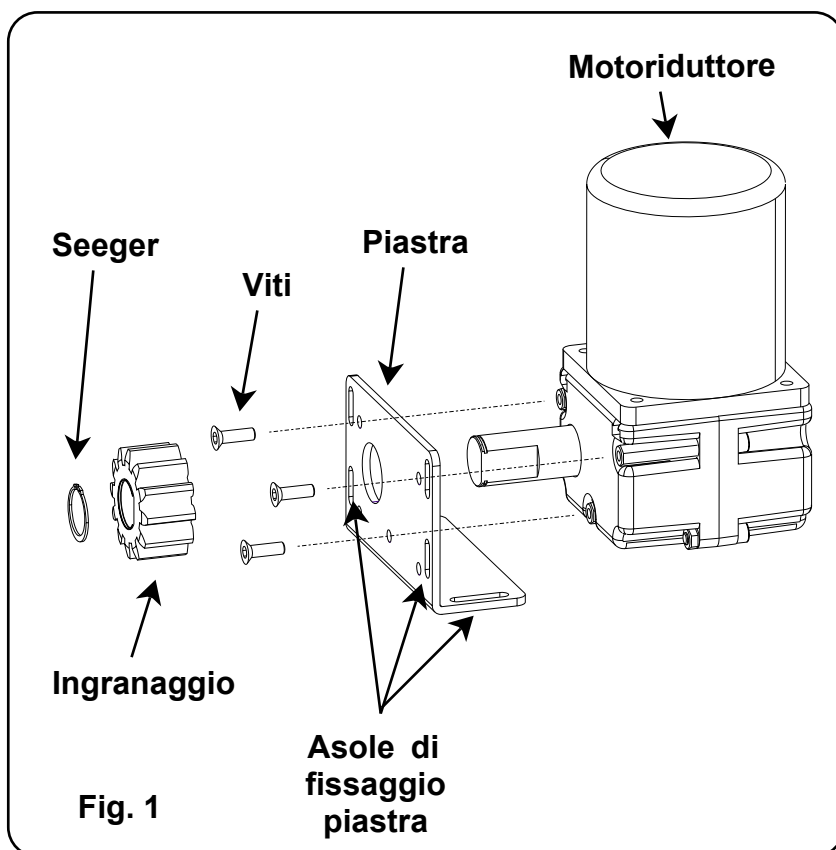

Fissare la cremagliera sul cancello in modo saldo prevedendo una distanza da 2 a 3 mm dal pignone del motore (Fig.2).

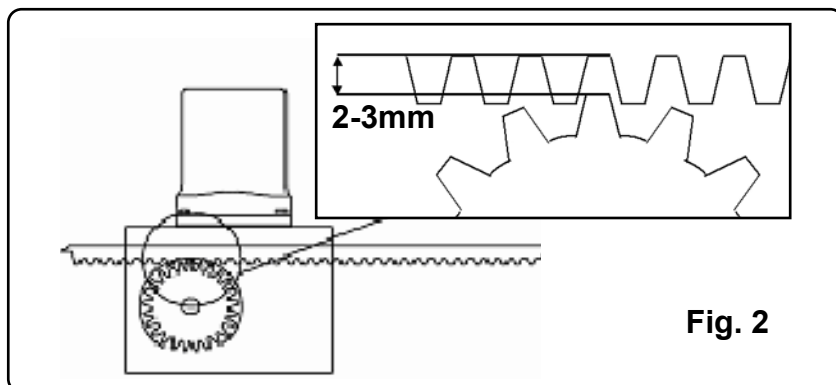

### FINECORSA (OPTIONAL)

I finecorsa si possono installare nella colonna o nella posizione desiderata a seconda delle esigenze e puo essere di tipo magnetico o elettromeccanico (non forniti con il motoriduttore) (Fig. 3)

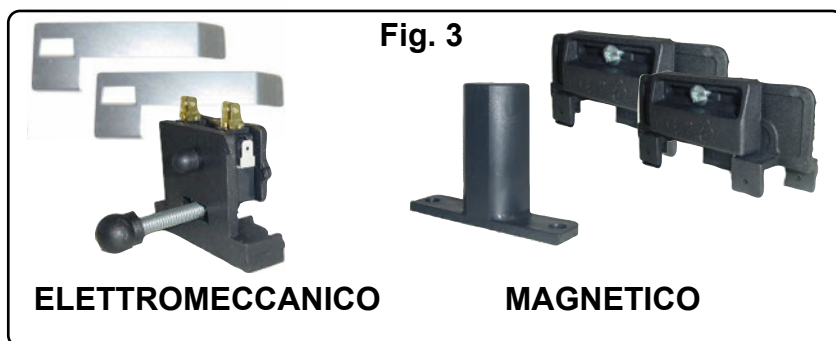

### PROCEDURA DI SBLOCCO

1. Inserire la chiave in dotazione nella vite esagonale presente nell'albero
2. Ruotare in senso orario per sbloccare e antiorario per bloccare (Fig. 4)



## INCONVENIENTI-CAUSE E SOLUZIONI

INCONVENIENTE	CAUSA PROBABILE	SOLUZIONE
Ad un comando con il radiocomando o con il selettore a chiave, il cancello non si apre o il motore non parte	Alimentazione di rete 230 volt assente	Controllare l'interruttore principale
	Presenza di <b>STOP</b> di emergenza	Controllare eventuali selettori o comandi di <b>STOP</b> . Se non utilizzati verificare ponticello su ingresso contatto <b>STOP</b> su centralina
	Fusibile bruciato	Sostituirlo con uno dello stesso valore.
	Cavo di alimentazione del o dei motori non collegato o difettoso.	Collegare il cavo nell'apposito morsetto o sostituirlo.
	C'è un ostacolo in mezzo alla fotocellula o non funziona	Verificare il collegamento, togliere eventuale ostacolo.
Ad un comando con il radiocomando non apre, ma funziona con il comando a chiave	Il radiocomando non è stato memorizzato o la batteria è scarica	Eseguire la procedura di riconoscimento del radiocomando sul ricevitore radio o sostituire la batteria con una nuova .
Il cancello parte, ma si ferma	La forza del o dei motori è insufficiente	Modificare il valore con il trimmer <b>FORZA</b> posto sulla centrale

**N:B. - Se l'inconveniente permane, contattare il proprio Rivenditore o il più vicino Centro Assistenza**



## AVVERTENZE PER LA SICUREZZA

Le presenti avvertenze sono parti integranti ed essenziali del prodotto e devono essere consegnate all'utilizzatore. Leggerle attentamente in quanto forniscono importanti indicazioni riguardanti l'installazione, l'uso e la manutenzione.

E' necessario conservare il presente modulo e trasmetterlo ad eventuali subentranti nell'uso dell'impianto. L'errata installazione o l'utilizzo improprio del prodotto può essere fonte di grave pericolo.

## ISTRUZIONI PER L'INSTALLAZIONE

- L'installazione deve essere eseguita da personale professionalmente competente e inosservanza della legislazione locale, statale, nazionale ed europee vigente.
- Prima di iniziare l'installazione verificare l'integrità del prodotto
- La posa in opera, i collegamenti elettrici e le regolazioni devono essere effettuati a "Regola d'arte".
- I materiali d'imballaggio (cartone, plastica, polistirolo, ecc.) non vanno dispersi nell'ambiente e non devono essere lasciati alla portata dei bambini in quanto potenziali fonti di pericolo.
- Non installare il prodotto in ambienti a pericolo di esplosione o disturbati da campi elettromagnetici. La presenza di gas o fumi infiammabili costituisce un grave pericolo per la sicurezza.
- Prevedere sulla rete di alimentazione una protezione per extratensioni, un interruttore/sezionatore e/o differenziale adeguati al prodotto e in conformità alle normative vigenti.
- Il costruttore declina ogni e qualsiasi responsabilità qualora vengano installati dei dispositivi e/o componenti incompatibili ai fini dell'integrità del prodotto, della sicurezza e del funzionamento.
- Per la riparazione o sostituzione delle parti dovranno essere utilizzati esclusivamente ricambi originali.
- L'installatore deve fornire tutte le informazioni relative al funzionamento, alla manutenzione e all'utilizzo delle singole parti componenti e del sistema nella sua globalità.

## AVVERTENZE PER L'UTENTE

- Leggere attentamente le istruzioni e la documentazione allegata.
- Il prodotto dovrà essere destinato all'uso per il quale è stato espressamente concepito. Ogni altro utilizzo è da considerarsi improprio e quindi pericoloso. Inoltre, le informazioni contenute nel presente documento e nella documentazione allegata, potranno essere oggetto di modifiche senza alcun preavviso. Sono infatti fornite a titolo indicativo per l'applicazione del prodotto. La casa costruttrice declina ogni ed eventuale responsabilità.
- Tenere i prodotti, i dispositivi, la documentazione e quant'altro fuori dalla portata dei bambini.
- In caso di manutenzione, pulizia, guasto o cattivo funzionamento del prodotto, togliere l'alimentazione, astenendosi da qualsiasi tentativo d'intervento. Rivolgersi solo al personale professionalmente competente e preposto allo scopo. Il mancato rispetto di quanto sopra può causare situazioni di grave pericolo.

**I dati e le immagini sono puramente indicativi**

**VDS si riserva il diritto di modificare in qualsiasi momento le caratteristiche dei prodotti descritti a suo insindacabile giudizio, senza alcun preavviso.**



**Via Circolare p.i.p. N° 10  
65010 Santa Teresa di Spoltore (PE) - ITALY  
Tel. 085-4971946 - FAX 085-4973849  
www.vdsconsorzio.it - vds@vdsconsorzio.it**

# TECHNICAL INSTALLATION MANUAL

## MOTOREDUCER FOR SLIDING GATES

# SLIM VULCAN



**WARNING!!** Before installing, thoroughly read this manual that is an integral part of the pack



Our products if installed by qualified personnel capable to evaluate risks, comply with norms UNI EN 12453, EN 12445



The CE mark conforms to European directive  
EEC 89/336 + 92/31 + 93/68 D.L. 04/12/1992 N. 476.

# INDEX

	Pag.
PACKING CONTENTS .....	2
VIEW OF TYPICAL AUTOMATION AND NAMES OF COMPONENTS .....	3
TECHNICAL DATA.....	3
DIMENSIONS .....	4
TYPICAL CONNECTION AND CABLE SECTION.....	4
CONSIDERATIONS FOR INSTALLATION.....	5
INSTALLATION.....	6
TROUBLESHOOTING.....	7
SAFETY PRECAUTIONS .....	8

## PACKING CONTENTS

1- GEARED MOTOR

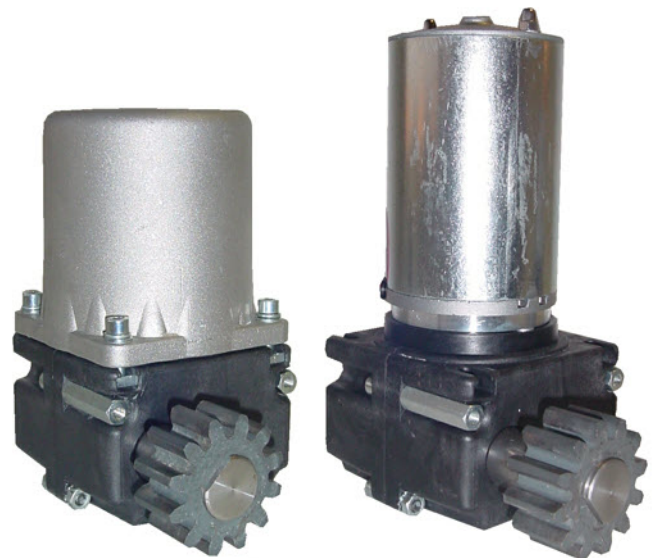

230V

24V

1- FIXING PLATE



1- UNLOCKING KEY



1- CONDENSER (230Vca)

## VIEW OF TYPICAL AUTOMATION AND NAMES OF COMPONENTS

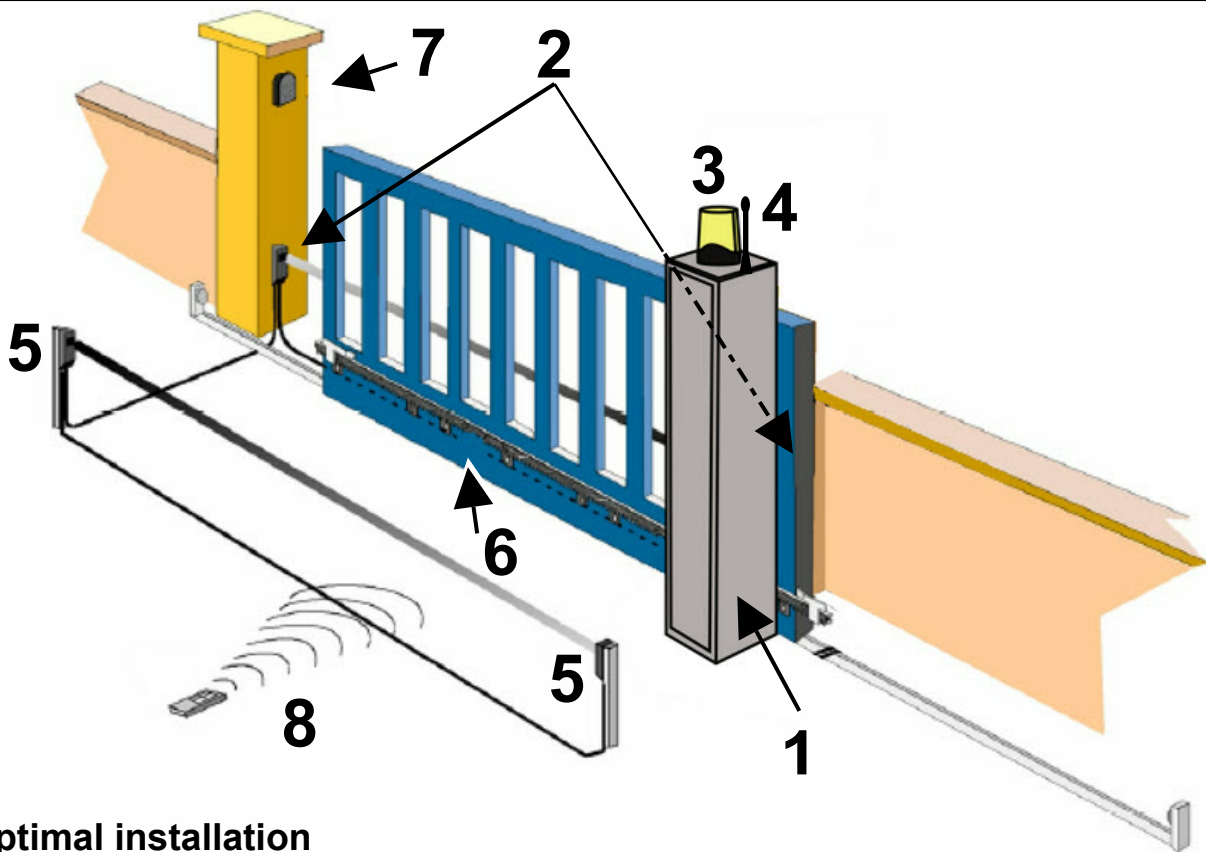

### Optimal installation

- |  |                       |
|--|-----------------------|
| 1- Pillar with operator and control device | 5- Internal photocell |
| 2- External photocell                      | 6- Rack               |
| 3- Flashing warning light                  | 7- Key-switch         |
| 4- Antenna                                 | 8- Remote control     |

TECHNICAL DATA	230V	24V
Max. weight of gate	250 Kg	200 Kg
Motors power supply	230 Vac	24 Vdc
Motor current input	1 A	3 A
Motor power	250 W	50 W
Motor RPM	1400	1800 Encoder
Condenser	12,5 $\mu$ F	/
Mechanical unlock for emergency manoeuvre	With key	
Working temperature	-20° C / +55° C	
Weight	4.5 Kg	4 Kg
Protection rating	IP 44	
Opening time	10 mt min	
Limit switch (OPTIONAL)	Electromechanical/Magnetic	

# DIMENSIONS

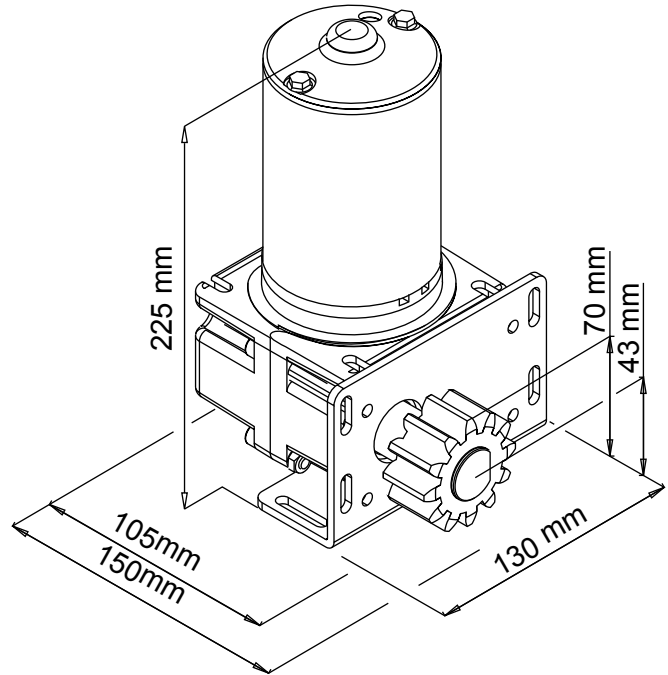
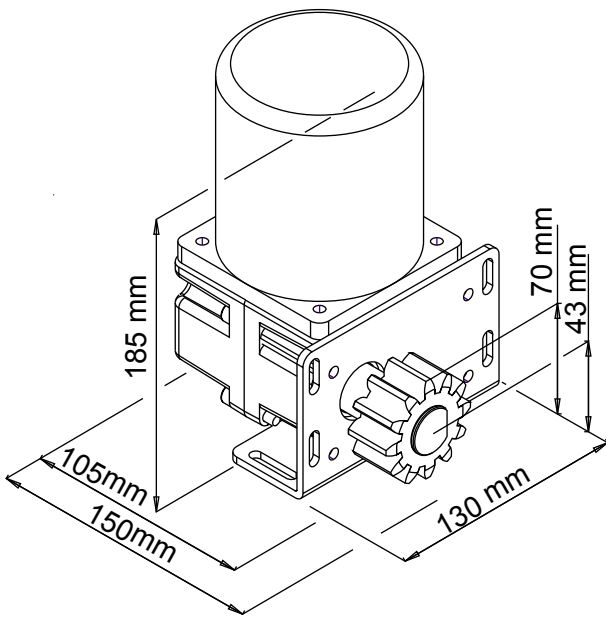

# TYPICAL CONNECTION AND CABLE SECTION

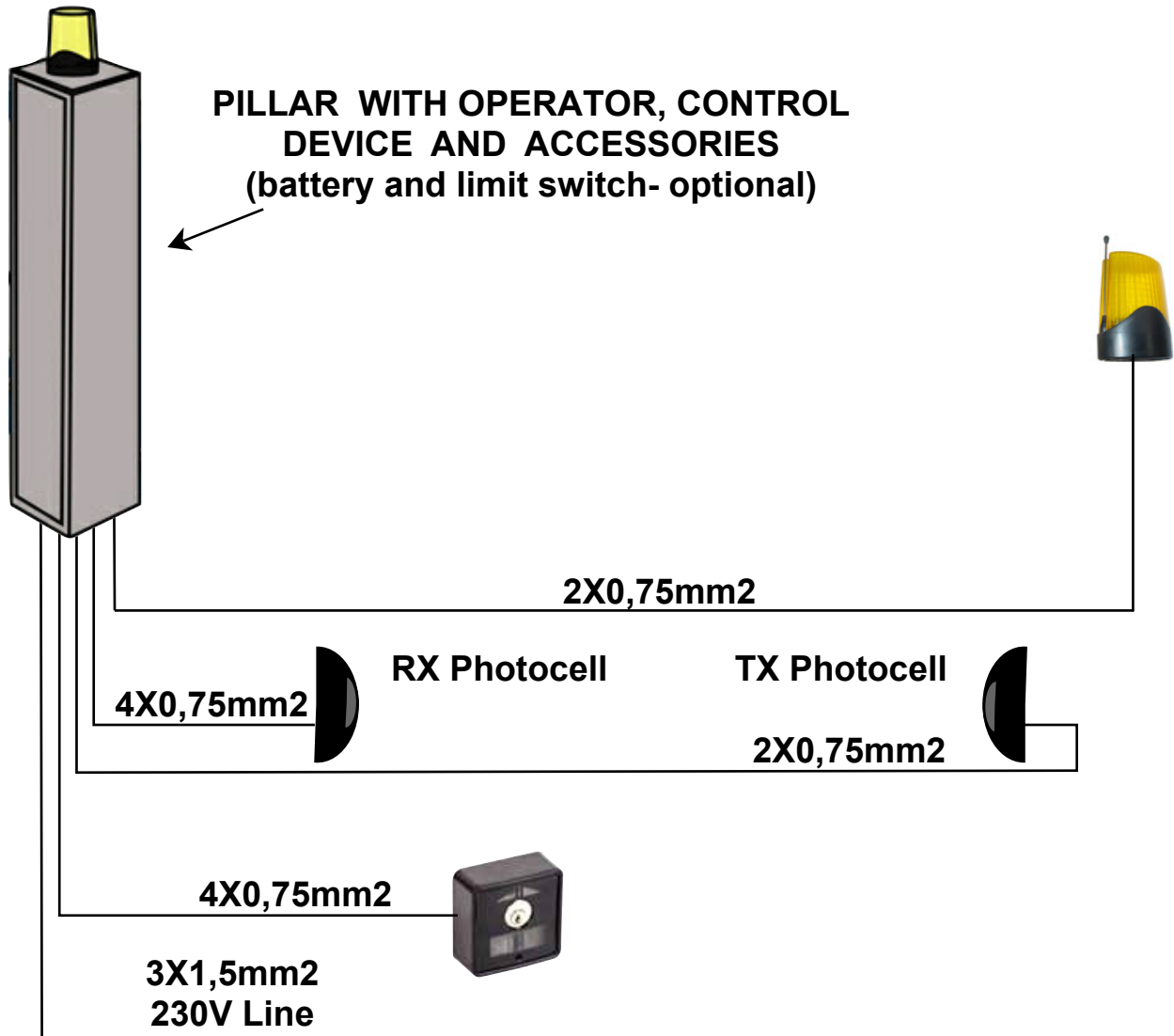

## CONSIDERATIONS FOR INSTALLATION

- The installation and testing operations must be performed solely by qualified personnel in order to guarantee the proper and safe operation of the automatic gate.
- The company declines any responsibility for damage caused by incorrect installations due to incompetence and/or negligence.
- Also check that the runner on the ground ( **Fig. 1** ) is not deformed, is perfectly level and that the mechanical stop is present on opening ( **Fig. 2** ) in order to **prevent** the gate from going beyond the upper runners ( **Fig. 3** )

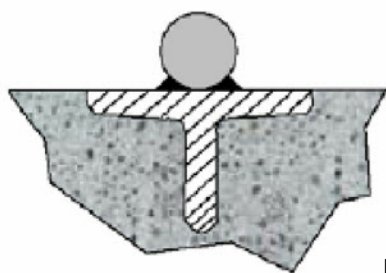
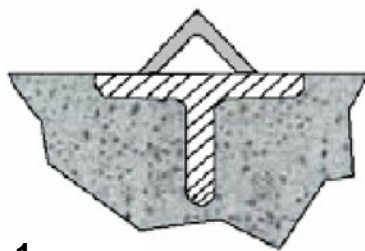

Fig. 1

Rounded section



Corner section

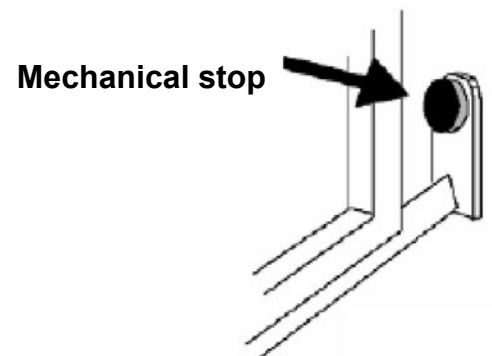

Fig. 2

- Check the upper runner ( **see Fig. 3** ) is firm and the gate slides freely.

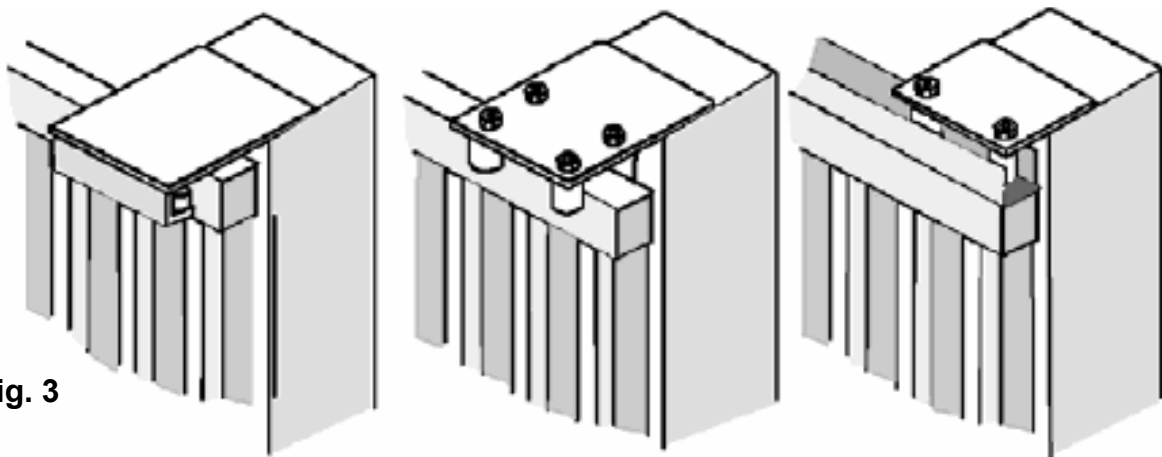

Fig. 3

- Check that the wheels ( **Fig. 4** ) used are suitable for the type of runner on the ground

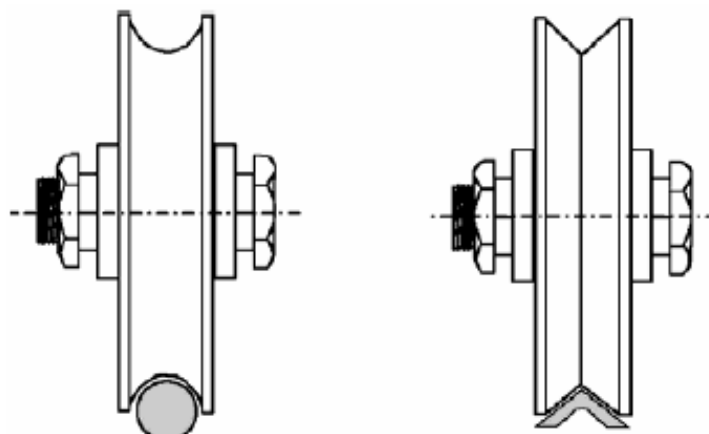

Fig. 4

# INSTALLATION

## FIXING PLATE MOUNTING

Remove the seeger and the gear from the motor and insert the plate and fast it with screws. **(Fig. 1)**

Fast the motor by the mounting holes on the plate. **(Fig. 1)**

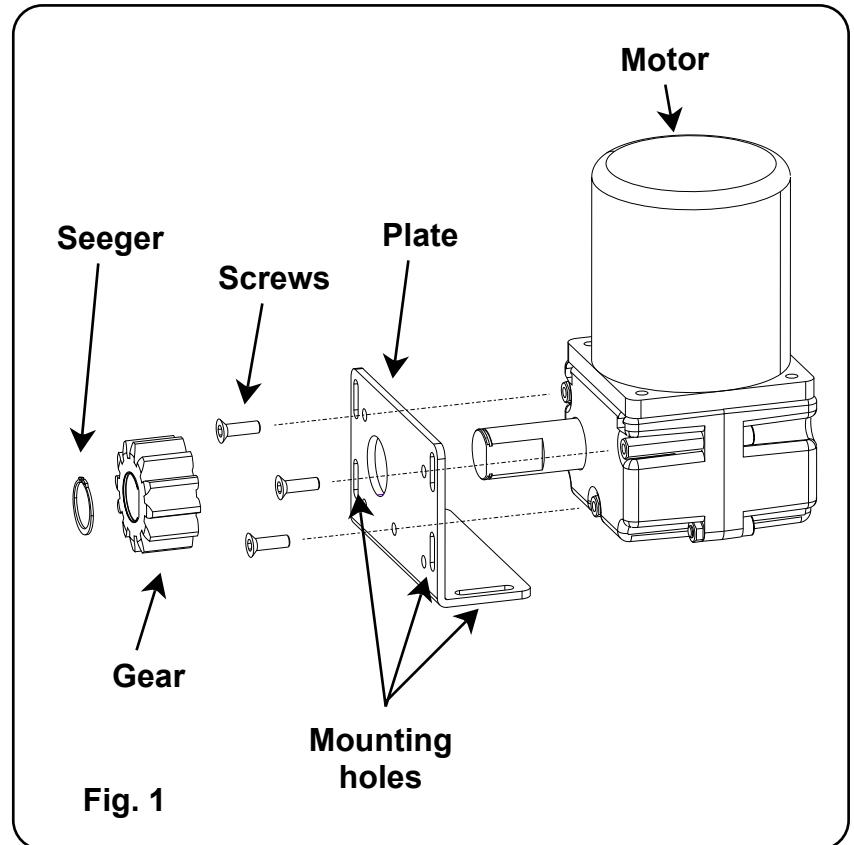

Fasten the rack to the gate firmly, leaving a distance of between 2 and 3 mm from the motor pinion **(Fig.2)**.

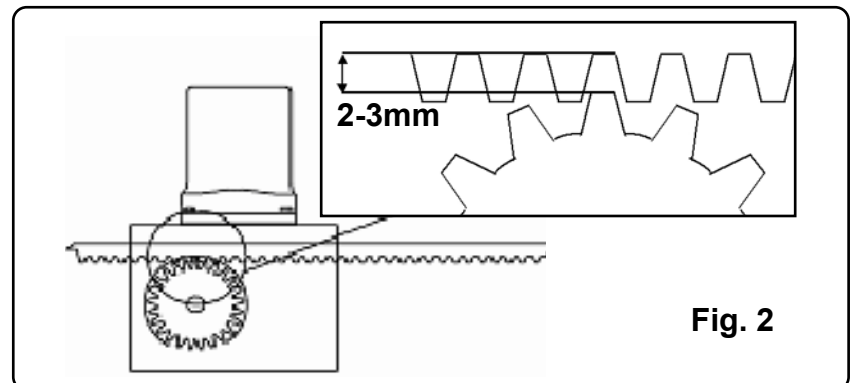

## LIMIT-SWITCH(OPTIONAL)

Limit switches can be installed on the pillar or in the desired position depending on the needs and they can be electromechanical or magnetic. **(Fig. 3)**

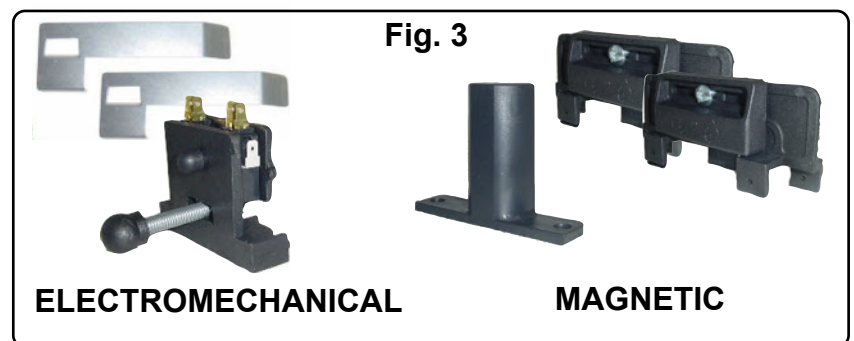

## RELEASE MANOEUVRE

1. insert the hex wrench
  2. rotate it clockwise to unlock and counter-clockwise to lock
- (Fig. 4)**



## TROUBLESHOOTING

PROBLEM	PROBABLE CAUSE	SOLUTION
On giving a command with the remote control or with the key-switch, the gate doesn't open or the motor doesn't start	230 volt mains voltage absent	Check master switch
	Emergency STOP present	Check for any STOP selectors or commands. If not used, check jumper on STOP contact input on the control board
	Fuse blown	Replace with one of same value.
	Power cable of motor or motors not connected or faulty.	Connect the cable to appropriate terminal or replace.
	The photocell is not functioning or the beam is interrupted	Check the connection, remove any obstacle across the beam
On giving a command with the remote control, the gate doesn't open but works with the key command	The remote control has not been memorised or the battery is flat	Carry out the remote control learning procedure on the radio receiver or replace the battery with a new one..
The gate starts, but stops immediately	The force of the motor or motors is insufficient	Modify the value with the FORCE trimmer on the control unit

**N.B. - If the problem persists, contact your Retailer or the nearest Service Centre**



## **SAFETY PRECAUTIONS**

These warnings are an essential, integral part of the product and must be given to the user. They provide important indications on the installation, use and maintenance and must be read carefully. This form must be preserved and passed on to subsequent users of the system. The incorrect installation or improper use of the product may be dangerous.

## **INSTALLATION INSTRUCTIONS**

- The installation must be performed by professionally skilled personnel and in compliance with current local, state, national and European legislation.
- Before beginning the installation, check the integrity of the product.
- The laying of cables, electrical connections and adjustments must be workmanlike performed.
- The packing materials (cardboard, plastic, polystyrene, etc.) are a potential hazard and should be disposed of correctly and not left within reach of children.
- Do not install the product in potentially explosive environments or environments disturbed by electromagnetic fields. The presence of inflammable gases or fumes is a grave danger to safety.
- Set up a safety device for overvoltage, a disconnecting and/or differential switch suitable for the product and conforming to current standards.
- The manufacturer declines any and all responsibility for product integrity, safety and operation in the event incompatible devices and/or components are installed.
- Solely original spare parts should be used for repairs and replacements.
- The installer must provide all the information relating to the operation, maintenance and use of the individual parts, components and system as a whole.

## **WARNINGS FOR THE USER**

- Read the instructions and enclosed documentation carefully.
- The product must be used for the express purpose for which it was designed. Any other use is considered improper and therefore hazardous. In addition, the information given in this document and in the enclosed documentation may be subject to modifications without prior notice. It is given as an indication only for product application. The company declines any responsibility for the above.
- Keep products, devices, documentation and anything else provided out of reach of children. In the event of maintenance, cleaning, breakdown or faulty operation of the product, cut off the power and do not attempt to operate on the product. Contact solely the professionally skilled personnel responsible for these operations. Failure to adhere to the above indications may be dangerous.

**The data and images are for guidance only**

**VDS reserves the right to change at any time characteristics of the products described in its sole discretion, without notice.**



**Via Circolare p.i.p. N° 10  
65010 Santa Teresa di Spoltore (PE) - ITALY  
Tel. +39 085 4971946 - FAX +39 085 4973849  
www.vdsconsorzio.it - vds@vdsconsorzio.it**

# MANUAL TECNICO DE INSTALACION

MOTOR  
PARA PUERTAS CORREDERAS

## SLIM VULCAN



**Atención!** Antes de efectuar la instalación, leer atentamente el presente manual, que es parte integrante de este producto.

Nuestros productos si son instalados por personal cualificado capaz de la evaluación de riesgos, cumplen con la norma UNI EN 12453, EN 12445



La marca CE es conforme con la directiva europea R&TTE 99/05CE

# INDICE

	Pag.
Composición embalaje .....	2
Prospecto general .....	3
Datos Técnicos.....	3
Dimensión .....	4
Conexiones y secciones de cables .....	4
Consideraciones para la instalación .....	5
Modalidad de instalación .....	6
Inconvenientes : causas y soluciones.....	7
Sugerencias y seguridad .....	8

## CONTENIDO EMBALAJE

1- Motorreductor para correderas

1- Placa de fijacion

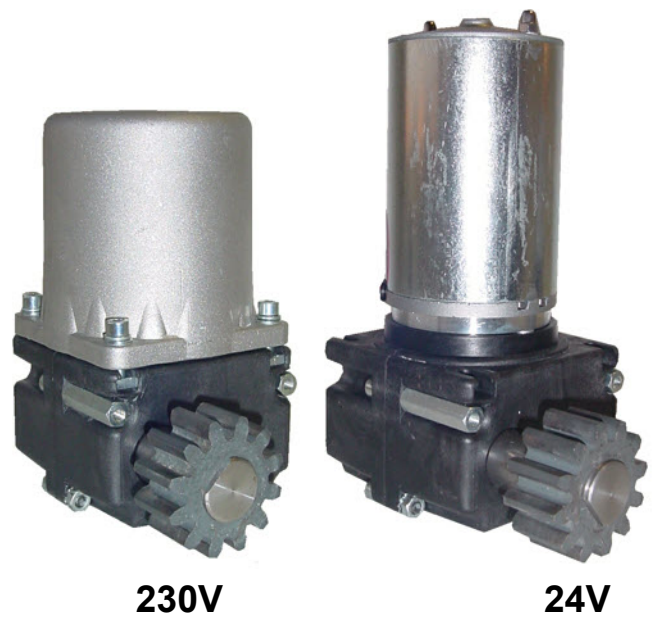

1- Par de llaves de desbloqueo

1- Condensador (230Vca)

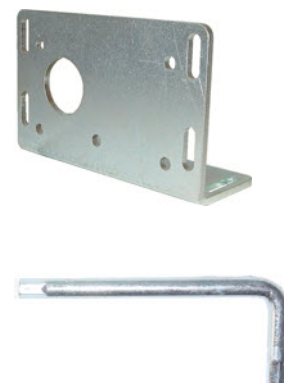

## PROSPECTO AUTOMATISMO TIPO Y NOMENCLATURA COMPONENTES

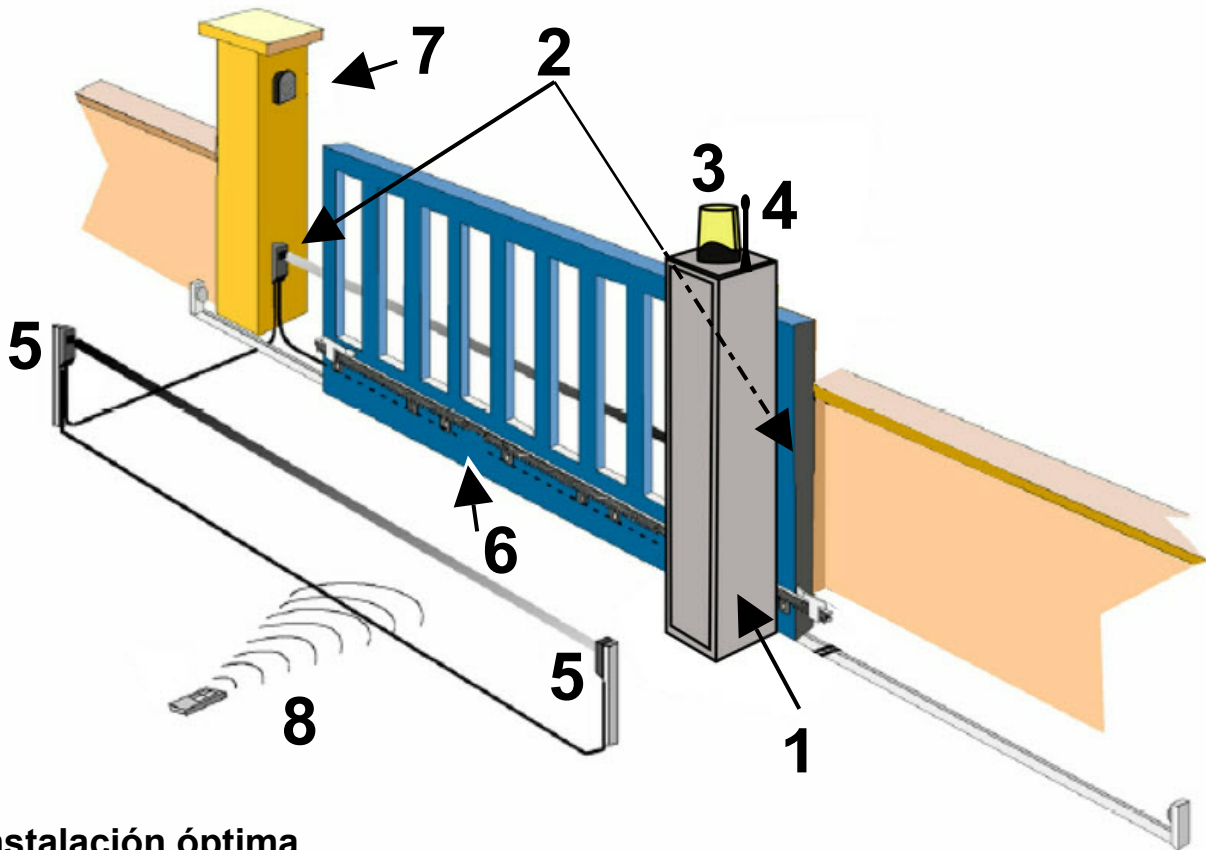

### Instalación óptima

- |                                      |                       |
|--------------------------------------|-----------------------|
| 1- Motor con electrónica incorporada | 5- Fotocélula interna |
| 2- Fotocélula externa                | 6- Cremallera         |
| 3- Indicador luminoso intermitente   | 7- Selector de llave  |
| 4- Antena                            | 8- Emisor             |

### DATOS TECNICOS

	230V	24V
<b>Peso máximo por hoja</b>	<b>250 Kg</b>	<b>200 Kg</b>
<b>Alimentación del Motor</b>	<b>230 Vac</b>	<b>24 Vdc</b>
<b>Corriente absorbida por el motor</b>	<b>1 A</b>	<b>3 A</b>
<b>Potencia del motor eléctrico</b>	<b>250 W</b>	<b>50 W</b>
<b>Revoluciones del motor</b>	<b>1400</b>	<b>1800 Encoder</b>
<b>Condensador</b>	<b>12,5 µF</b>	<b>/</b>
<b>Desbloqueo mecánico para maniobra de emergencia</b>	<b>Con Llave</b>	
<b>Temperatura de funcionamiento</b>	<b>-20° C / +55° C</b>	
<b>Peso</b>	<b>4.5 Kg</b>	<b>4 Kg</b>
<b>Clase de protección</b>	<b>IP 44</b>	
<b>Tiempo de apertura</b>	<b>10 mt min</b>	
<b>Final de Carrera (OPTIONAL)</b>	<b>Electromecanico - Magnetico</b>	

## DIMENSIONES

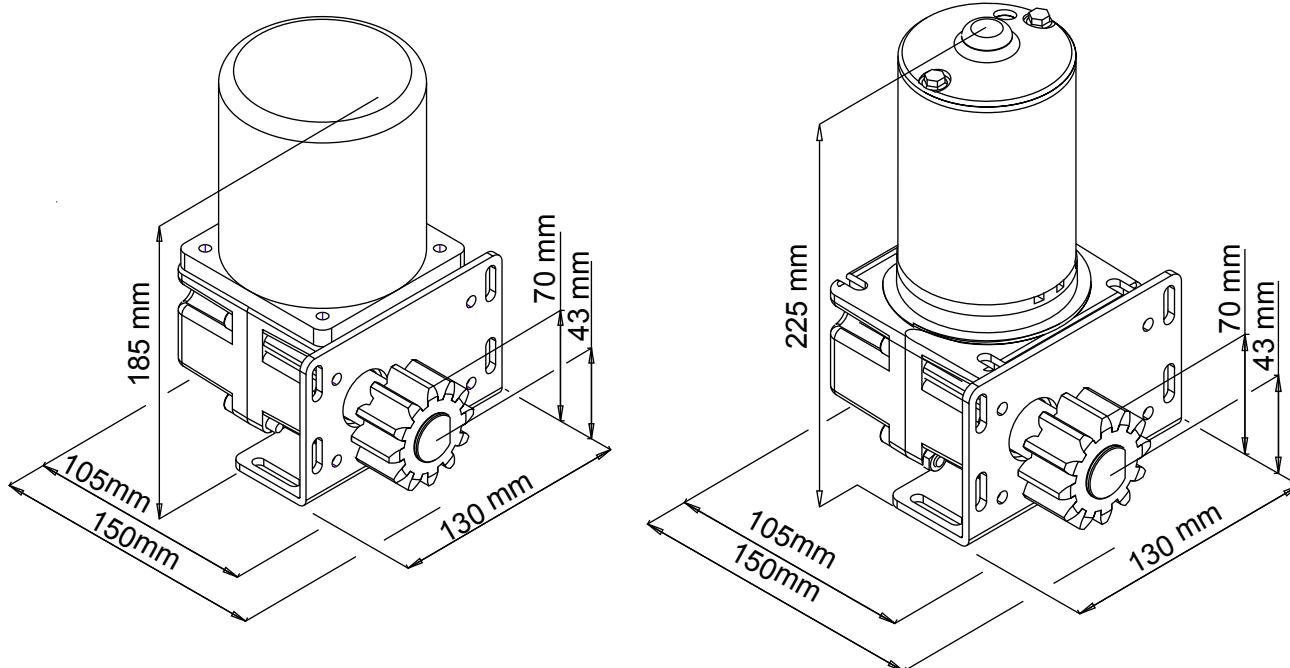

## CONEXION TIPO Y SECCION CABLES

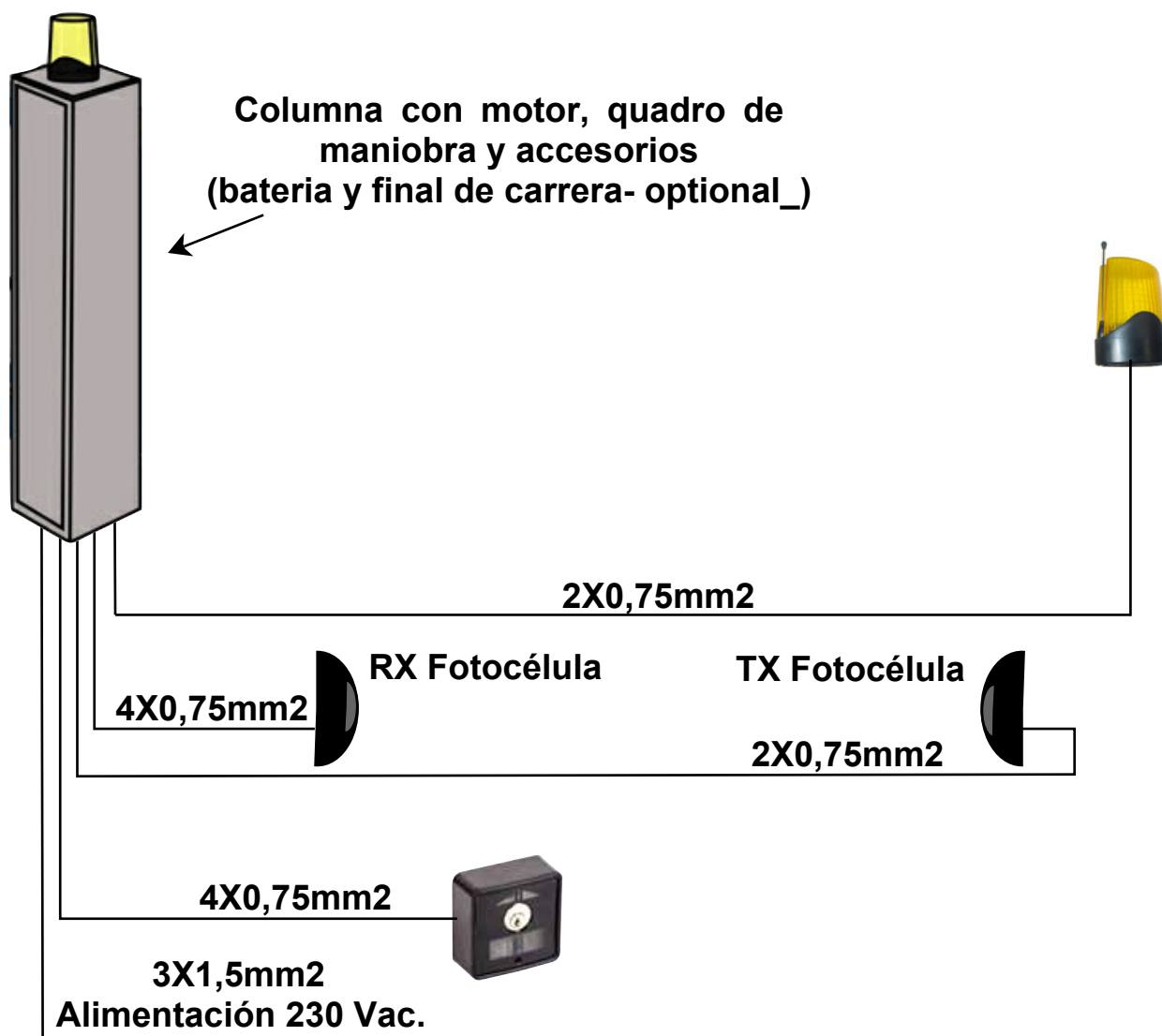

## CONSIDERACIONES PARA LA INSTALACIÓN

- Las operaciones de instalación y ensayo deben ser efectuadas únicamente por personal cualificado para garantizar un funcionamiento correcto y seguro de la cancela automática.
- La Empresa, se exime de toda responsabilidad por los daños derivados de instalaciones erradas por incapacidad y/o negligencia.
- Antes de proceder al montaje del automatismo controlar el buen funcionamiento de la cancela. Asimismo es conveniente verificar que la guía de desplazamiento a tierra ( **Fig. 1** ) no presente malformaciones, que se encuentre perfectamente nivelada y que el tope mecánico en apertura esté presente ( **Fig. 2** ), para evitar que la cancela salga de las guías superiores ( **Fig. 3** ).

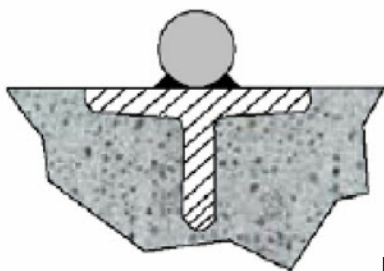
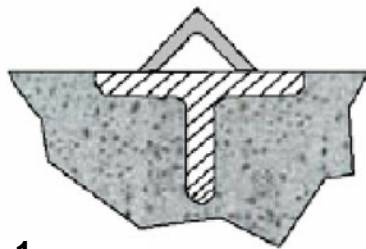

Fig. 1

Sección redondeada



Sección de canto

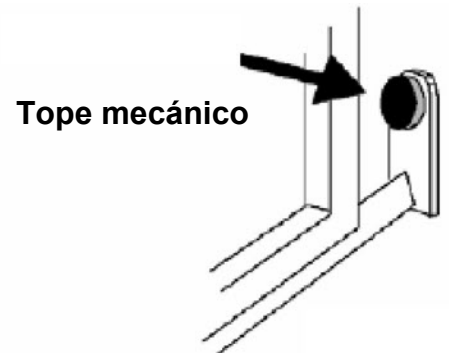

Fig. 2

- Verificar que la guía de desplazamiento superior ( **Fig. 3** ) esté fijada firmemente y que la cancela se desplace libremente.

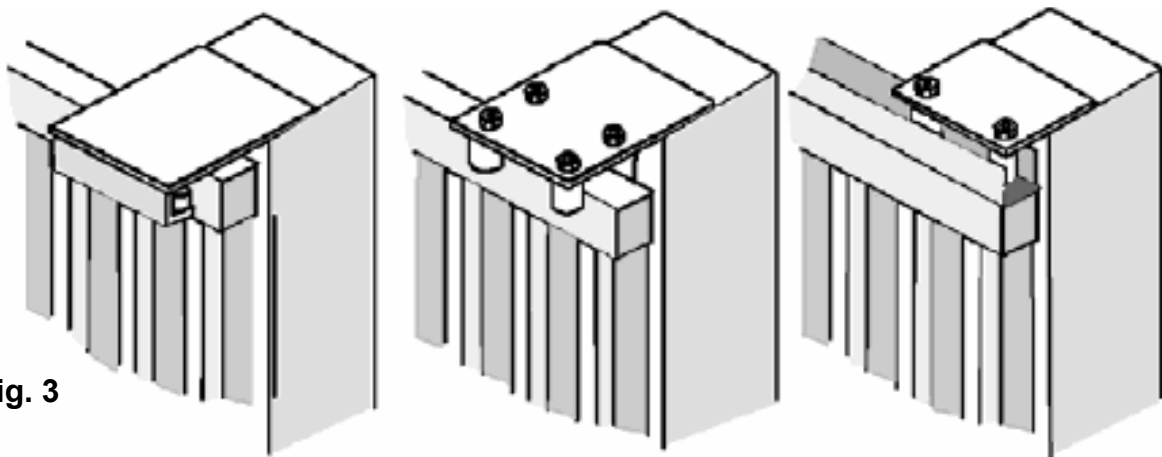

Fig. 3

- Verificar que las ruedas ( **Fig. 4** ) utilizadas sean las apropiadas para el tipo de guía a tierra

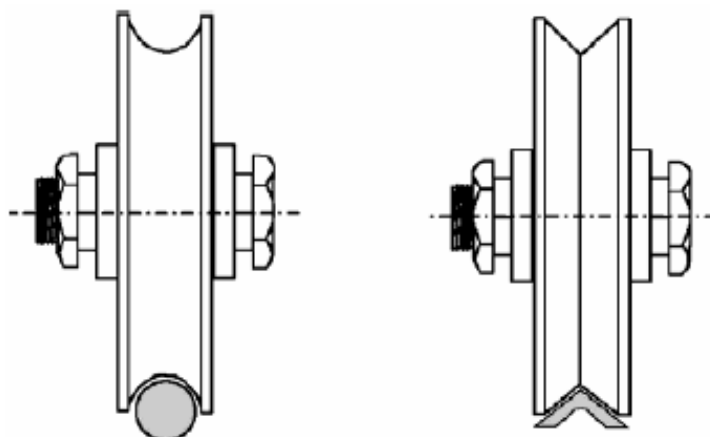

Fig. 4

# MODALIDAD DE INSTALACIÓN

## MONTAJE PLACA DE FIJACION

Quitar el seeger y extraer el engranaje del motor, insertar la placa y fijarla con los tornillos suministrados.

**(Fig. 1)**

Fijar el motor utilizando las ranuras presentes en la placa.

**(Fig. 1)**

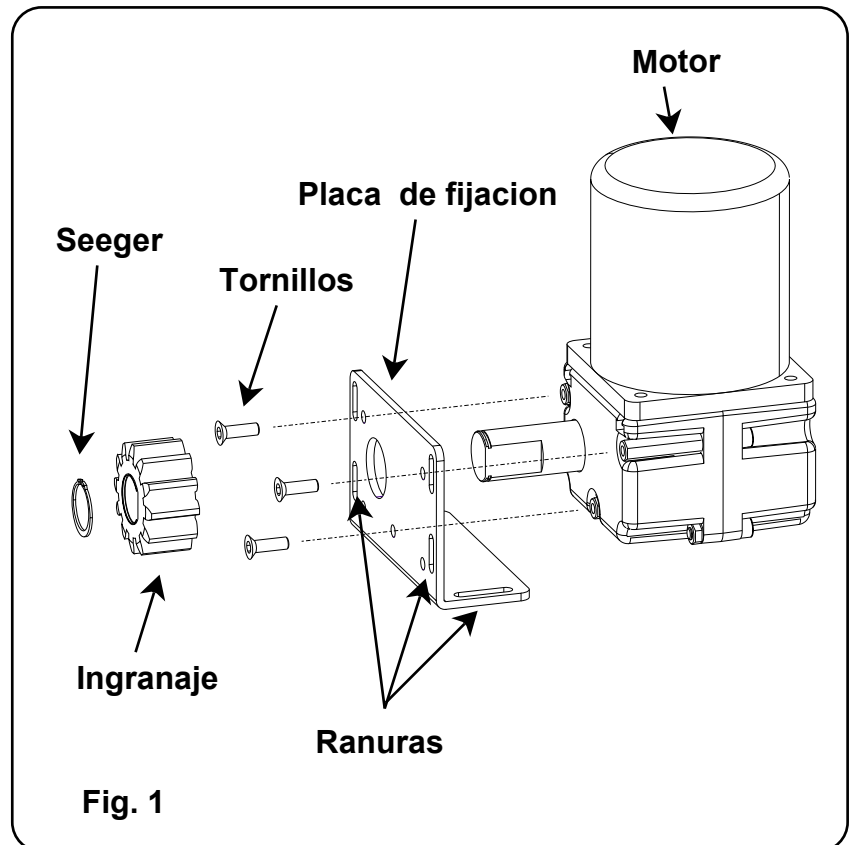

Fijar firmemente la cremallera en la cancela, dejando una distancia de 2 a 3 mm. desde el piñón del motor **(Fig.3)**.

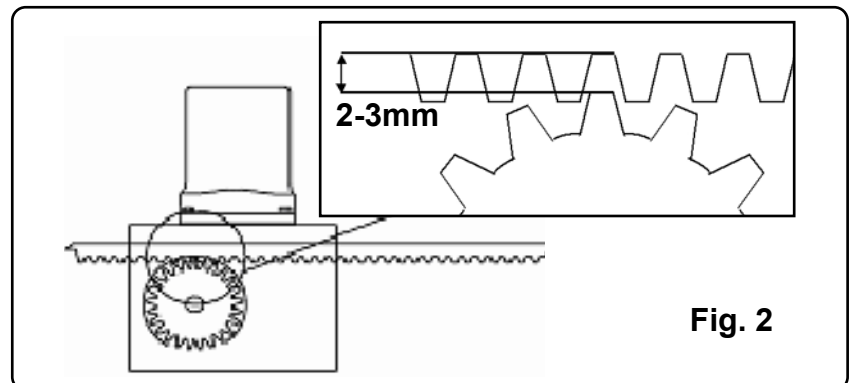

## FINAL DE CARRERA (OPTIONAL)

Los finales de carrera pueden ser instalados en la columna o en la posición deseada según las necesidades. Los finales de carrera pueden ser magnéticos o electromecánicos **(suministrados separadamente del motor)** **(Fig. 3)**

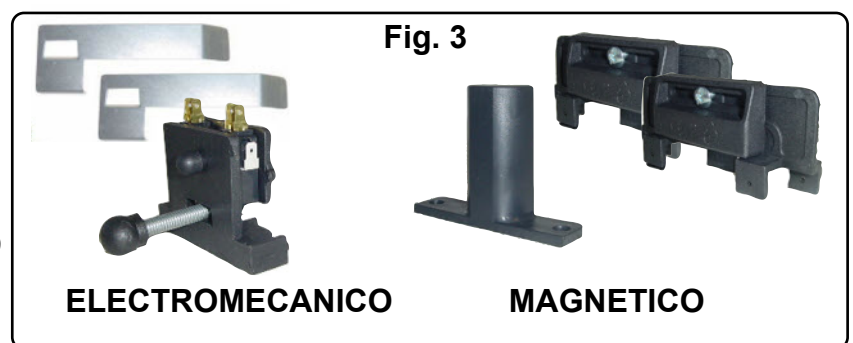

## PROCEDIMIENTO DESBLOQUEO

1. Insertar la llave suministrada en el tornillo presente en el árbol.
2. Rotar en sentido horario para desbloquear y contrahorario para bloquear. **(Fig. 4)**



## INCONVENIENTES- CAUSAS Y SOLUCIONES

INCONVENIENTE	CAUSA PROBABLE	SOLUCION
<p>Ante un mando emitido con el radiomando o con el selector de llave, la cancela no abre o el motor no arranca</p>	<p>Alimentación de red 230 volt ausente</p>	<p>Controlar el interruptor principal</p>
	<p>Presencia de STOP de emergencia</p>	<p>Controlar los selectores o mandos de STOP. Si no utilizados, controlar en la central, el puente en entrada contacto STOP</p>
	<p>Fusible quemado</p>	<p>Sustituirlo por otro fusible con las mismas características.</p>
	<p>Cable de alimentación del o de los motores no conectado o defectuoso.</p>	<p>Conectar el cable en el borne respectivo o sustituirlo.</p>
	<p>Hay un obstáculo en el medio de fotocélula o ésta no funciona</p>	<p>Verificar la conexión, remover obstáculo..</p>
<p>Ante un mando emitido con el radiomando no abre pero funciona con el mando de llave</p>	<p>El radiomando no ha sido memorizado o la batería está descargada</p>	<p>Efectuar el procedimiento de reconocimiento del radiomando en el receptor de radio o sustituir la batería por otra nueva.</p>
<p>La cancela arranca, pero se detiene</p>	<p>La fuerza del o de los motores es insuficiente</p>	<p>Modificar el valor con el trimmer FUERZA ubicado en la central</p>

**Nota - Si el inconveniente aún persiste, contactarse con el Revendedor mismo o con el Centro de Asistencia más cercano**



## ADVERTENCIAS PARA LA SEGURIDAD

Las presentes advertencias constituyen una parte integrante y esencial del producto y deben ser remitidas al usuario. Leerlas atentamente, ya que brindan importantes indicaciones relativas a la instalación, al uso y al mantenimiento. Es necesario conservar el presente módulo y transmitirlo a los nuevos utilizadores del equipo. La errada instalación o el uso inadecuado del producto podría representar una fuente de grave peligro.

### INSTRUCCIONES PARA LA INSTALACION

- La instalación debe ser efectuada por personal profesionalmente competente y respetando la legislación local, estatal, nacional y europea vigente.
- Antes de iniciar la instalación controlar la integridad del producto.
- La puesta en obra, las conexiones eléctricas y las regulaciones deben ser efectuadas a “La Perfección”.
- Los materiales de embalaje (caja, plástico, poliestireno, etc.) no deben ser dispersados en el ambiente ni dejados al alcance de los niños, ya que constituyen una potencial fuente de peligro.
- No instalar el producto en ambientes donde existe peligro de explosión o interferidos por campos electromagnéticos. La presencia de gas o humos inflamables representa un grave peligro para la seguridad.
- Prever, en la red de alimentación, una protección para extratensiones y un interruptor/seccionador y/o diferencial adecuados para el producto y en conformidad con las normas vigentes.
- El constructor queda eximido de cualquier responsabilidad en el caso de instalación de dispositivos y/o componentes incompatibles para la integridad del producto, la seguridad y el funcionamiento.
- Para la reparación o sustitución de las partes se deberán utilizar exclusivamente repuestos originales.
- El instalador debe proporcionar todas las informaciones relativas al funcionamiento, mantenimiento y utilización de los componentes y de todo el sistema.

### ADVERTENCIAS PARA EL USUARIO

- Leer atentamente las instrucciones y la documentación adjunta.
- El producto deberá ser destinado al uso para el que ha sido específicamente concebido. Cualquier otro uso debe considerarse como inapropiado y, en consecuencia, peligroso. Asimismo, las informaciones contenidas en el presente documento y en la documentación adjunta podrán ser objeto de modificaciones sin previo aviso. De hecho, son suministradas a título indicativo para la aplicación del producto. La sociedad queda eximida de cualquier responsabilidad.
- Mantener los productos, dispositivos, documentación y cualquier otro elemento fuera del alcance de los niños.
- En caso de mantenimiento, limpieza, avería o mal funcionamiento del producto, remover la alimentación y abstenerse de efectuar cualquier intento de intervención. Dirigirse únicamente al personal profesionalmente competente y encargado de realizar dicha tarea. El irrespeto por lo antes indicado podría generar situaciones de grave peligro.

**Los datos y las imágenes son orientativos**

**VDS se reserva el derecho de modificar en cualquier momento de las características de los productos descritos en su única discreción, sin previo aviso.**



**Via Circolare p.i.p. N° 10  
65010 Santa Teresa di Spoltore (PE) - ITALY  
Tel. +39 085 4971946 - FAX +39 085 4973849  
www.vdsconsorzio.it - vds@vdsconsorzio.it**

# MANUEL TECHNIQUE D'INSTALLATION

## AUTOMATISMES POUR PORTAILS COULISSANTES

# SLIM VULCAN



**ATTENTION!** Avant d'effectuer l'installation, lire attentivement le présent manuel qui fait partie intégrante de cet emballage.

Nos produits si installés par personnel qualifié capable d'évaluer les risques, sont conformes à la norme UNI EN 12453, EN 12445



Le marquage CE est conforme à la directive européenne CEE 89/336 + 92/31 + 93/68

# TABLE DES MATIÈRES

	Pag.
Composition de l'emballage .....	2
Tableau général .....	3
Caractéristiques techniques .....	3
Dimensions.....	4
Branchement et section câbles .....	4
Considérations pour l'installations .....	5
Modalités d'installation .....	6
Inconvénients: causea et solutions .....	7
Suggestions et sécurités .....	8

## CONTENU DE L'EMBALLAGE

1 - MOTEUR

1 - PLAQUE DE FIXATION

1 - CLÉ DE DÉBLOCAGE

1- CONDENSATEUR (230V)

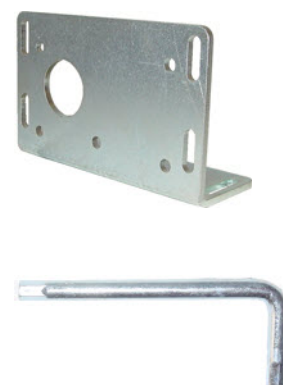
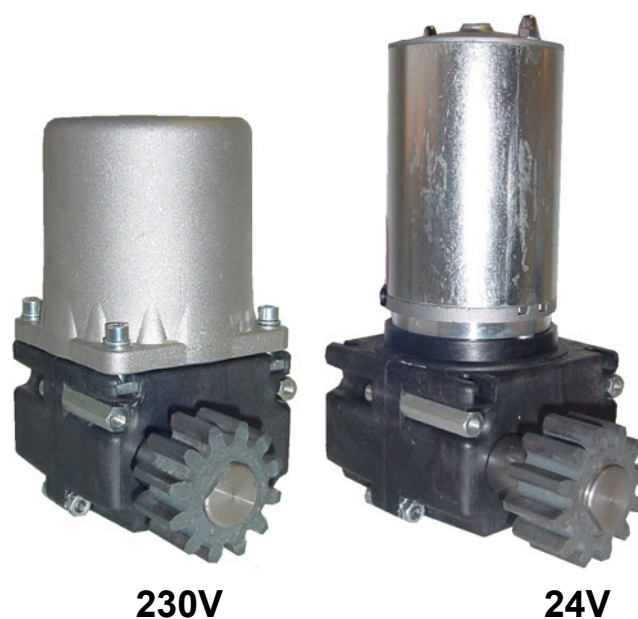

## TABLEAU AUTOMATION TYPE ET NOMENCLATURE COMPOSANTS

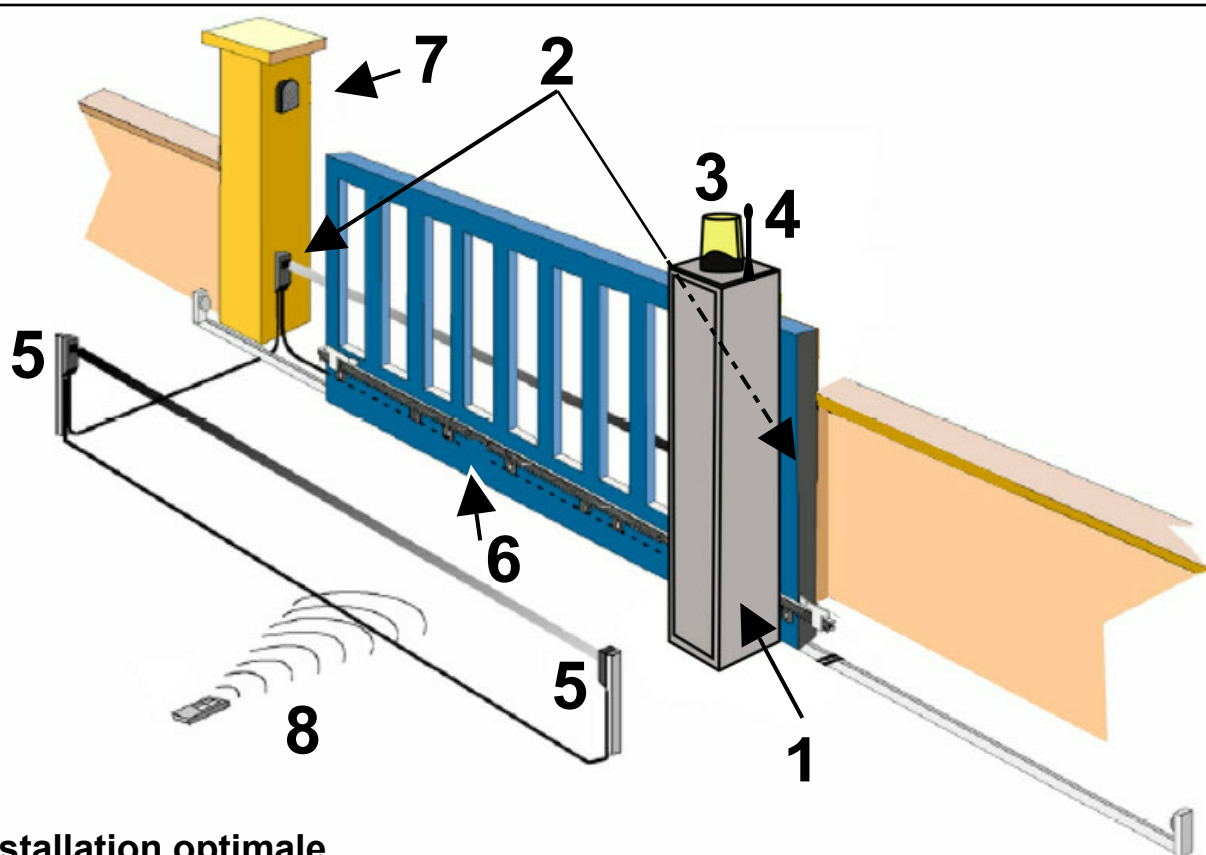

### Installation optimale

- |   |   |
|---|---|
| <p>1- Colonne avec motoréducteur et électronique intégrée</p> <p>2- Photocellule d'extérieur</p> <p>3- Clignotant</p> <p>4- Antenne</p> | <p>5- Photocellule interne</p> <p>6- Crémaillère</p> <p>7- Sélecteur à clé</p> <p>8- Commande radio</p> |
|---|---|

CARACTÉRISTIQUES TECHNIQUES	230V	24V
Poids Maxime du portail	250 Kg	200 Kg
Alimentation moteur	230 Vac	24 Vdc
Courant absorbé moteur	1 A	3 A
Puissance moteur	250 W	50 W
Régime moteur	1400	1800 Encoder
Condenseur	12,5 µF	/
Débloqué mécanique pour manœuvre d'arrêt d'urgence	Avec clé	
Température de fonctionnement	-20° C / +55° C	
Poids moteur	4.5 Kg	4 Kg
Degré de protection	IP 44	
Temps d'ouverture	10 mt min	
Fin de course (EN OPTION)	Magnétique ou électromécanique	

## DIMENSIONS

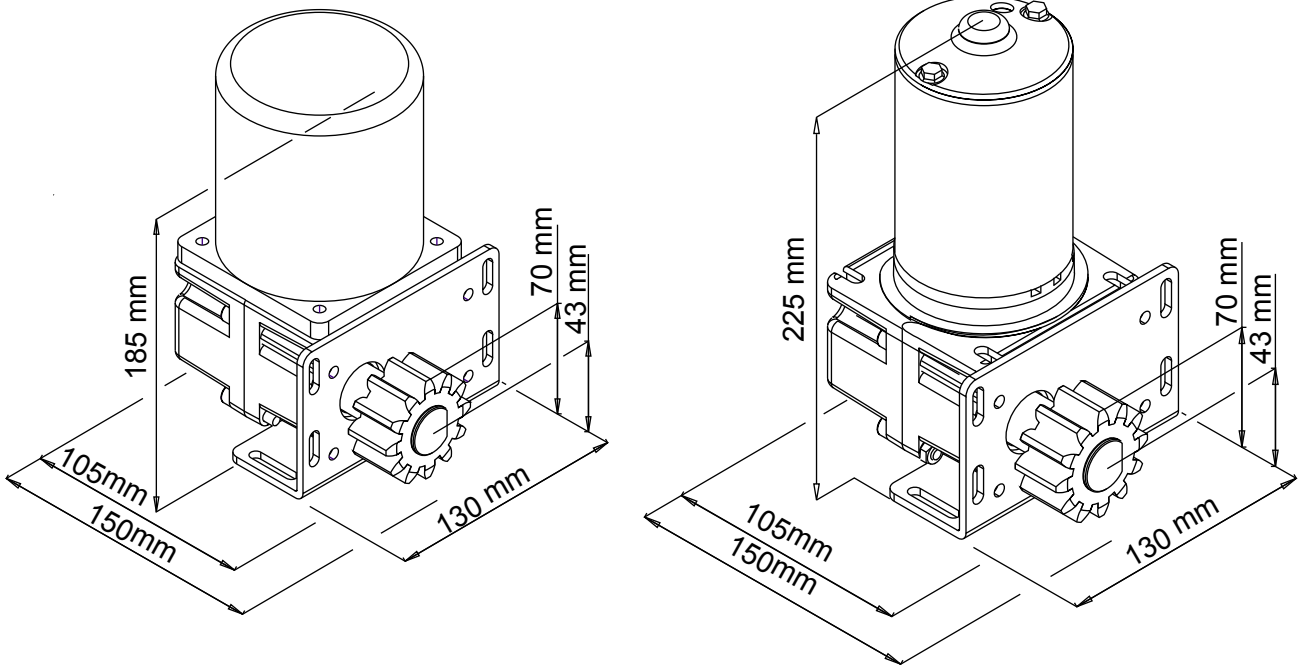

## BRANCHEMENT TYPE ET SECTION CÂBLES

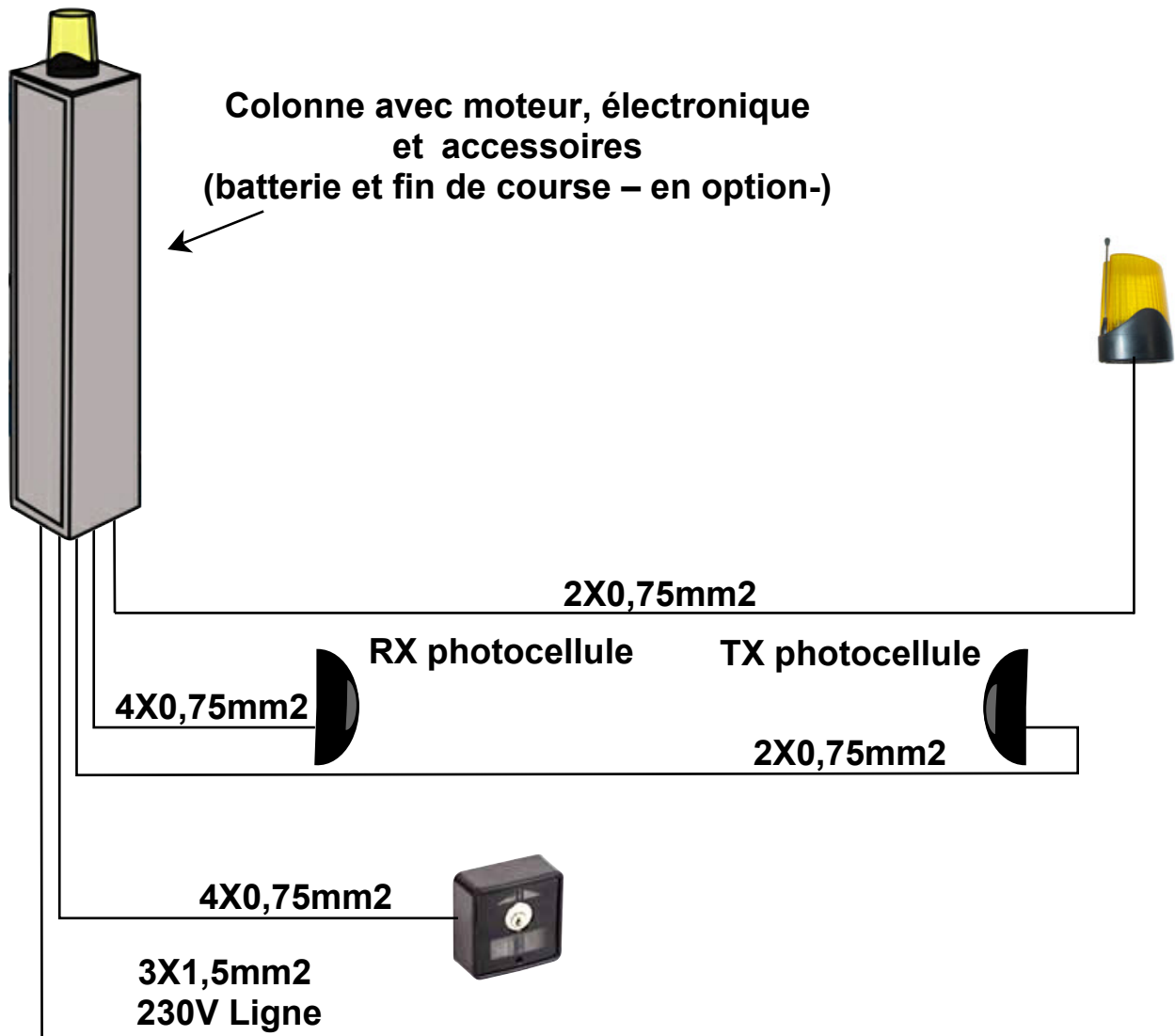

## CONSIDÉRATIONS POUR L'INSTALLATION

- Les opérations d'installation et de contrôle doivent être effectuées uniquement par du personnel qualifié en vue d'assurer le fonctionnement correct et sûr de la grille automatique.
- La société, décline toute responsabilité concernant les dommages découlant d'une mauvaise installation par incapacité et/ou négligence.
- Avant de procéder à l'assemblage de l'automatisme, vérifier que le portail soit parfaitement en fonction. Vérifier aussi que le guide de Écoulement au sol (**Fig.1**) ne présente pas de malformations et que sois parfaitement au niveau et sois présent la butée mécanique d'arrêt en ouverture (**Fig.2**) afin d'éviter que le portail sorte dehors des guides supérieurs, (**Fig.3**)

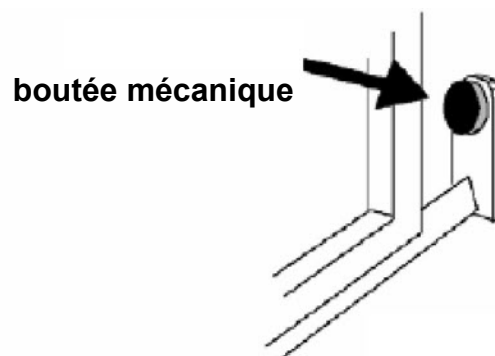
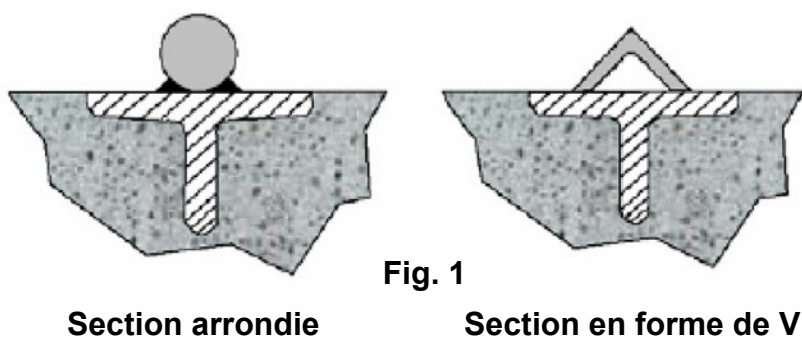
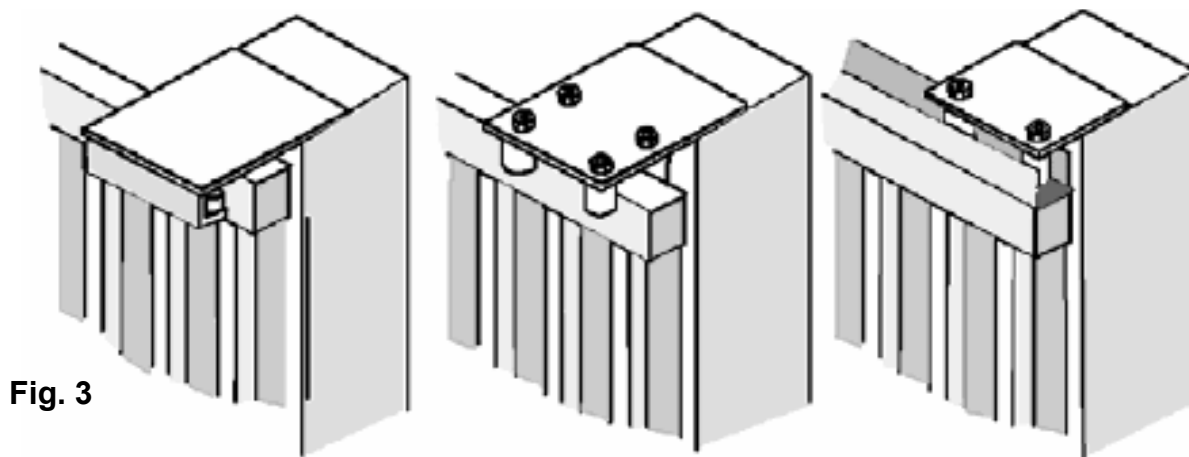
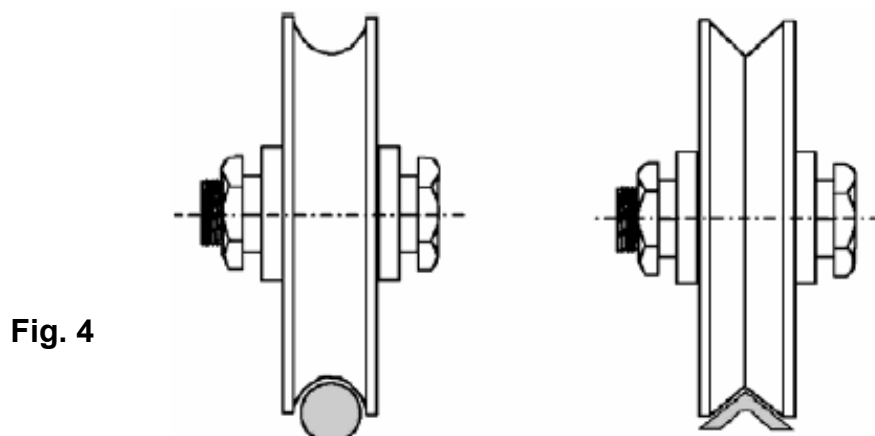

Fig. 2

- Vérifier le guide d'écoulement supérieur (**Fig.3**) que sois bien solide et le portail coule librement.



- Vérifier que les roues (**Fig.4**) utilisée, soient appropriées au type de guide au sol



# MODALITÉS D'INSTALLATION

## MONTAGE DE PLAQUE DE FIXATION

Ôter les anneaux seeger et extraire l'engrenage du motoréducteur, insérer la plaque puis la fixer à l'aide des vis fournies.

Fixer le motoréducteur à l'aide des fentes présentes sur les plaques

(Fig. 1)

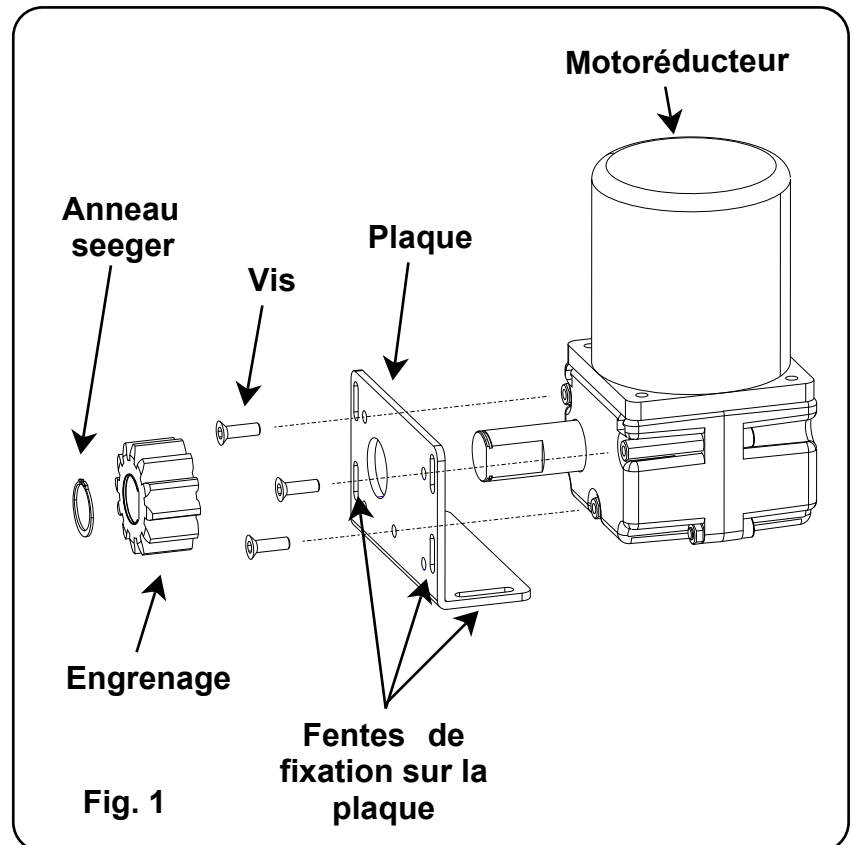

Fixer la crémaillère sur le portail de manière solide en fournissant une distance de 2 à 3 mm du pignon du moteur (Fig.2).

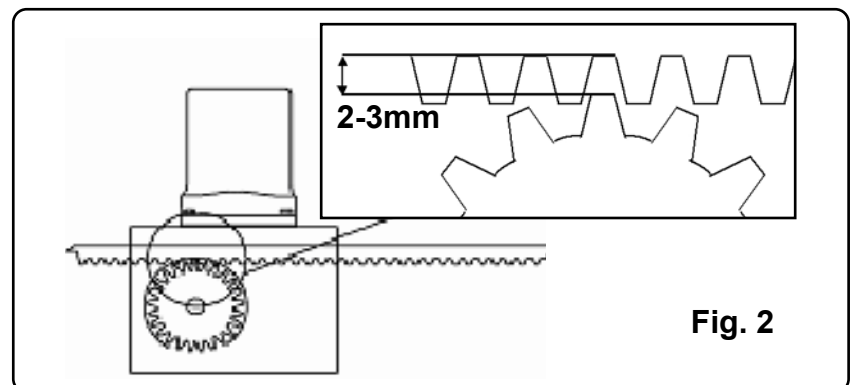

## FINS DE COURSE (EN OPTION)

Il est possible d'installer les fins de course (de type magnétique ou électromécanique) dans la colonne, dans la position souhaitée selon les exigences (non fournis avec le motoréducteur).

(Fig. 3)

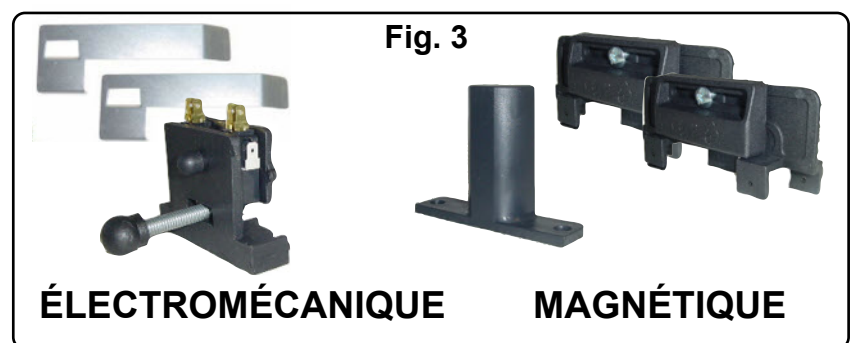

## PROCÉDURE DE DÉBLOCAGE

- 1- Insérer la clé fournie dans les vis à tête hexagonale présentes dans l'arbre
- 2- Pour débloquer, tourner dans le sens des aiguilles d'une montre et pour bloquer, tourner dans le sens contraire des aiguilles d'une montre.

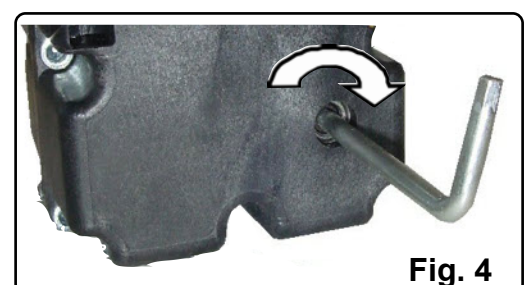

## INCONVÉNIENTS – CAUSES ET SOLUTIONS

INCONVÉNIENT	CAUSE PROBABLE	SOLUTION
<p>En présence d'une commande avec la commande radio ou avec le sélecteur, la grille ne s'ouvre pas et les moteurs ne démarrent pas.</p>	<p>Alimentation secteur 230 volts absente</p>	<p>Contrôler l'interrupteur principal</p>
	<p>Présence d'un arrêt d'urgence</p>	<p>Contrôler les commandes éventuelles ou les commandes de <b>STOP</b>. S'ils ne sont pas utilisés, contrôler le jumper sur entrée contact <b>STOP</b> sur la centrale</p>
	<p>Fusible brûlé</p>	<p>Le remplacer par un fusible de la même valeur.</p>
	<p>Câble d'alimentation des moteurs non branché ou défectueux.</p>	<p>Brancher les câbles dans les bornes prévue à cet effet ou les remplacer.</p>
	<p>Il y a un obstacle au milieu de la cellule photoélectrique ou elle ne fonctionne pas</p>	<p>Contrôler le branchement, enlever l'obstacle éventuel.</p>
<p>En présence d'une commande de la commande radio, ne s'ouvre pas, mais fonctionne avec la commande à clef</p>	<p>La commande radio n'a pas été mémorisée ou la batterie est déchargée</p>	<p>Exécuter la procédure de reconnaissance de la commande radio sur le récepteur radio ou remplacer la batterie par une batterie neuve..</p>
<p>La grille démarre, mais s'arrête</p>	<p>La force des moteurs est insuffisante</p>	<p>Modifier la valeur avec le potentiomètre <b>FORCE</b> situé sur la centrale</p>

**Nota:** - Si l'inconvénient persiste, contacter le revendeur ou le centre de service après-vente le plus proche



## CONSIGNES DE SECURITE

Les présentes consignes font partie intégrante du produit et doivent être remises à l'utilisateur. Les lire attentivement car elles fournissent des indications importantes concernant l'installation, l'utilisation et l'entretien. Conserver le présent document et le remettre aux propriétaires suivants de l'installation. La mauvaise installation ou l'utilisation non appropriée du produit peut être à l'origine de graves dangers.

## INSTRUCTIONS POUR L'INSTALLATION

- L'installation doit être effectuée par du personnel professionnellement compétent et dans le respect de la réglementation locale, nationale et européenne en vigueur.
- Avant de commencer l'installation, contrôler l'intégrité du produit.
- La pose, les branchements électriques et les réglages doivent être effectués selon les règles.
- Les matériaux d'emballage (carton, plastique, polystyrène etc.) ne doivent pas être jetés dans la nature et ne doivent pas être laissés à la portée des enfants en tant que sources potentielles de danger.
- Ne pas installer le produit dans des locaux présentant un danger d'explosion ou perturbés par des champs électromagnétiques. La présence de gaz ou de fumées inflammables constitue un grave danger pour la sécurité.
- Prévoir sur le réseau d'alimentation une protection contre les surtensions, un interrupteur/sectionneur et/ou différentiel appropriés au produit et conforme aux normes en vigueur.
- Le fabricant décline toute responsabilité dans le cas d'installation de dispositifs et/ou composants incompatibles en ce qui concerne l'intégrité du produit, la sécurité et le fonctionnement.
- Pour la réparation ou le remplacement des pièces, utiliser exclusivement des pièces détachées originales.
- L'installateur doit fournir toutes les informations relatives au fonctionnement, à l'entretien et à l'utilisation des différents composants et du système dans sa globalité.

## AVERTISSEMENTS POUR L'UTILISATEUR

- Lire attentivement les instructions et la documentation jointe en annexe.
- Le produit devra être destiné à l'utilisation pour laquelle il a été expressément conçu. Toute autre utilisation doit être considérée comme impropre et donc dangereuse. En outre, les informations figurant dans le présent document et dans la documentation jointe pourront faire l'objet de modifications sans aucun préavis. En effet, elles sont fournies à titre indicatif pour l'application du produit. Le fabricant décline toute responsabilité.
- Garder les produits, les dispositifs, la documentation et autres hors de portée des enfants.
- En cas d'entretien, de nettoyage, de panne ou de mauvais fonctionnement du produit, couper l'alimentation et ne surtout pas intervenir sur l'appareil. S'adresser uniquement à du personnel professionnellement compétent et préposé à cet effet. Le non respect de ces dispositions peut

**Les données et les images sont à titre indicatif seulement**  
**VDS réserve le droit de modifier à tout moment les caractéristiques des produits décrits à sa seule discrétion, sans préavis.**



**Via Circolare p.i.p. N° 10**  
**65010 Santa Teresa di Spoltore (PE) - ITALY**  
**Tel. +39 085 4971946 - FAX +39 085 4973849**  
**www.vdsconsorzio.it - vds@vdsconsorzio.it**